

Příloha č. 1 Dílčí část 4.1 - Bytový dům Abramovova 1588/10 Ostrava-Zábřeh

Zhotovitel se zavazuje provádět pro Objednatele za úplaty úklidové služby ve společných prostorách bytového domu s č. p. 1588 na adrese Abramovova č. or. 10 v Ostravě-Zábřehu, stojícího na pozemku parc. č. st. 1948 v k. ú. Zábřeh nad Odrou, který má 5 nadzemních podlaží s 8 byty a 1 podzemní podlaží.

Den provádění úklidu oznámí Zhotovitel písemně Objednateli před zahájením prací. V případě změny dne konání úklidu v průběhu provádění prací je Zhotovitel povinen toto písemně oznámit Objednateli 30 kalendářních dnů předem, pokud se smluvní strany nedohodnou jinak.

Při úklidu bude Zhotovitel používat vlastní čistící, dezinfekční a technické prostředky, jejichž cena je zahrnuta v ceně úklidových prací a souvisejících služeb. Tyto prostředky budou na požádání Objednatele identifikovatelné minimálně svým výrobcem.

Rozsah a četnost úklidových prací:

1 x týdně:

- úklid vstupního prostoru domu (zametení, vytření),
- úklid schodišťového prostoru, podest a mezipodest ve všech podlažích, balkonu (zametení, vytření),
- úklid schodů do sklepních prostor a prostoru pod schodištěm (zametení, vytření),
- umytí a vyleštění vstupních domovních dveří a dveří ve společných prostorách domu,
- vynesení reklamních letáků,
- vyčištění rohože u vstupu,
- umytí okenních parapetů, vypínačů, otření prachu a ometání pavučin průběžně dle potřeby,
- zametení a vytření venkovní podesty a schodů u předního a zadního vstupu.

1 x měsíčně:

- zametení a vytření sklepních prostor, sušárny,
- umytí schodišťových madel a zábradlí,
- umytí schránek a zvonkového tabla.

1 x za tři měsíce:

- umytí hydrantových skříněk,
- umytí sklepních dveří (ve společných prostorách domu).

2 x ročně:

- umytí osvětlovacích těles ve společných prostorách bytového domu a sklepních prostorách,
- umytí schodišťových oken,
- umytí sklepních oken.

Výměry objektu:

Venkovní prostory		
Označení prostoru	výměra	jednotka
Podesta	0,82	m ²
Vnitřní prostory		
Označení prostoru	Výměra	jednotka
Schodiště	28,35	m ²
Podesty	24,96	m ²
Sklepní prostory	33,69	m ²
Dveře vstupní část. prosklené	1ks, 3,16 m ²	ks, m ²
Dveře vnitřní plné	2	ks

Dveře sklepní	5	ks
Okna + parapety	9	m ²
Okna sklepní + parapety	8,4	m ²
Keramický obklad stěn	4,37	m ²
Zátěžový koberec-rohož	0,8	m ²
Osvětlovací tělesa	21	ks
Hydrantové skříně	2	ks
Listovní schránky	1,41	m ²
Sušárna	14,3	m ²
Kolárna	15,62	m ²

Součástí přílohy je půdorys společných prostor domu pro zajištění úklidu.

SUTERÉN

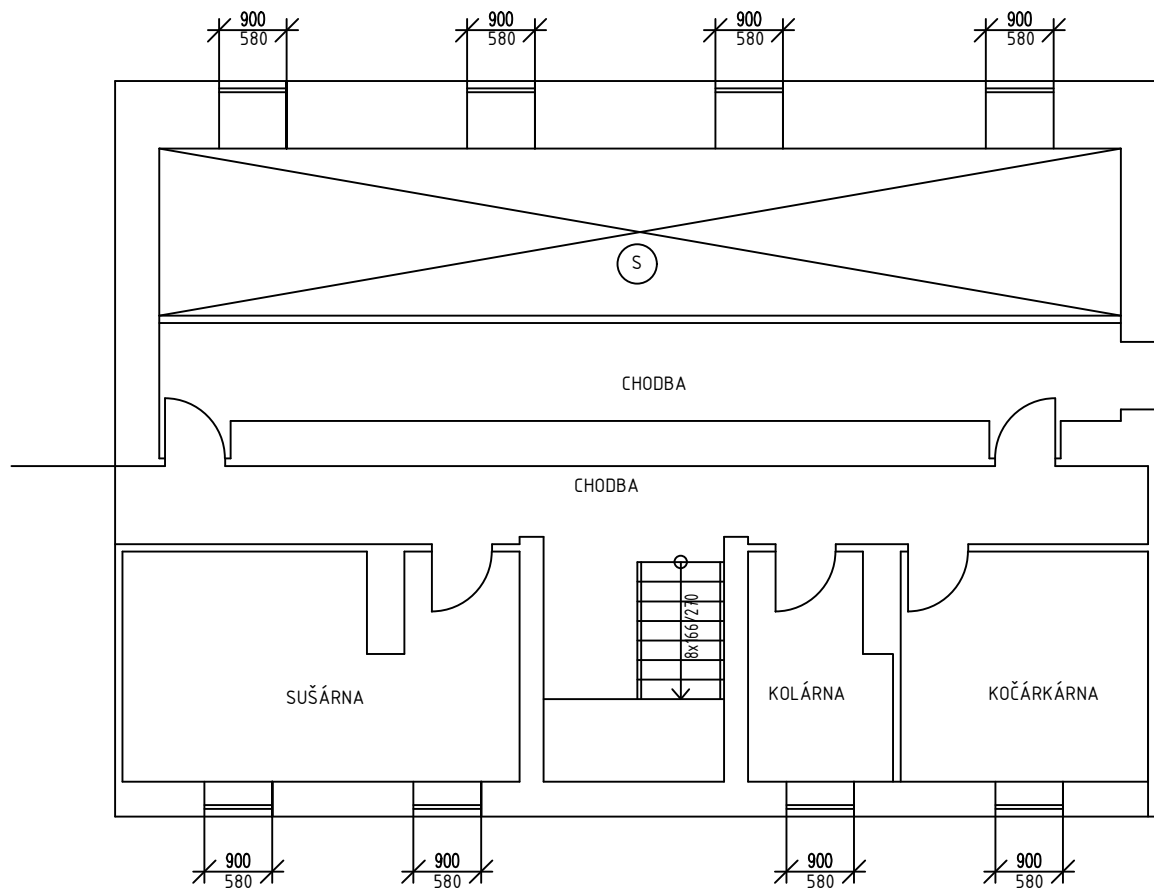

1.NP

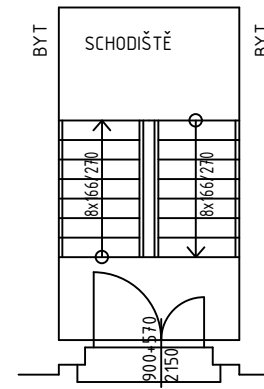

2.-4.NP

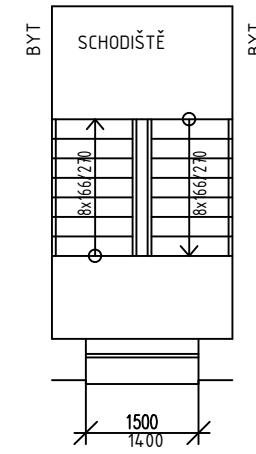

(S) SKLEPNÍ BOXY

VYMĚŘENÍ SPOLEČNÝCH PROSTOR BYTOVÝCH DOMŮ V MAJETKU SMO, SVĚŘENÝCH MĚSTSKÉMU OBVODU OSTRAVA-JIH PRO ZAJIŠTĚNÍ ÚKLIDU

INVESTOR	Statutární město Ostrava - Městský obvod Ostrava - Jih	ČOS exim s.r.o Alešova 26 370 01 České Budějovice	
VEDOUcí PROJEKTU	Ing. Lenka Jakšová	FORMÁT:	2 x A4
NÁZEV VÝKRESU	ABRAMOVOVA 10	DATUM:	11 / 2017
		MĚŘÍTKO:	1 : 100
		Č.V.:	3

Příloha č. 1 Dílčí část 4.2 - Bytový dům Abramovova 1592/18 Ostrava-Zábřeh

Zhotovitel se zavazuje provádět pro Objednatele za úplaty úklidové služby ve společných prostorách bytového domu s č. p. 1592 na adrese Abramovova č. or. 18 v Ostravě-Zábřehu, stojícího na pozemku parc. č. st. 1969 v k. ú. Zábřeh nad Odrou, který má 5 nadzemních podlaží s 8 byty a 1 podzemní podlaží.

Den provádění úklidu oznámí Zhotovitel písemně Objednateli před zahájením prací. V případě změny dne konání úklidu v průběhu provádění prací je Zhotovitel povinen toto písemně oznámit Objednateli 30 kalendářních dnů předem, pokud se smluvní strany nedohodnou jinak.

Při úklidu bude Zhotovitel používat vlastní čisticí, dezinfekční a technické prostředky, jejichž cena je zahrnuta v ceně úklidových prací a souvisejících služeb. Tyto prostředky budou na požádání Objednatele identifikovatelné minimálně svým výrobcem.

Rozsah a četnost úklidových prací:

1 x týdně:

- úklid vstupního prostoru domu (zametení, vytření),
- úklid schodišťového prostoru, podest a mezipodest ve všech podlažích, balkonu (zametení, vytření),
- úklid schodů do sklepních prostor a prostoru pod schodištěm (zametení, vytření),
- umytí a vyleštění vstupních domovních dveří a dveří ve společných prostorách domu,
- vynesení reklamních letáků,
- vyčištění rohože u vstupu,
- umytí okenních parapetů, vypínačů, otření prachu a ometání pavučin průběžně dle potřeby,
- zametení a vytření venkovní podesty a schodů u předního a zadního vstupu.

1 x měsíčně:

- zametení a vytření sklepních prostor, sušárny,
- umytí schodišťových madel a zábradlí,
- umytí schránek a zvonkového tabla.

1 x za tři měsíce:

- umytí hydrantových skříněk,
- umytí sklepních dveří (ve společných prostorách domu).

2 x ročně:

- umytí osvětlovacích těles ve společných prostorách bytového domu a sklepních prostorách,
- umytí schodišťových oken,
- umytí sklepních oken.

Výměry objektu:

Venkovní prostory		
Označení prostoru	výměra	jednotka
Podesta	0,82	m ²
Vnitřní prostory		
Označení prostoru	Výměra	jednotka
Schodiště	28,35	m ²
Podesty	24,96	m ²
Sklepní prostory	33,69	m ²
Dveře vstupní část. prosklené	1ks, 3,16 m ²	ks, m ²
Dveře vnitřní plné	2	ks

Dveře sklepní	5	ks
Okna + parapety	9	m ²
Okna sklepní + parapety	8,4	m ²
Keramický obklad stěn	4,37	m ²
Zátěžový koberec-rohož	0,8	m ²
Osvětlovací tělesa	21	ks
Hydrantové skříně	2	ks
Listovní schránky	1,41	m ²
Sušárna	14,3	m ²
Kolárna	15,62	m ²

Součástí přílohy je půdorys společných prostor domu pro zajištění úklidu.

SUTERÉN

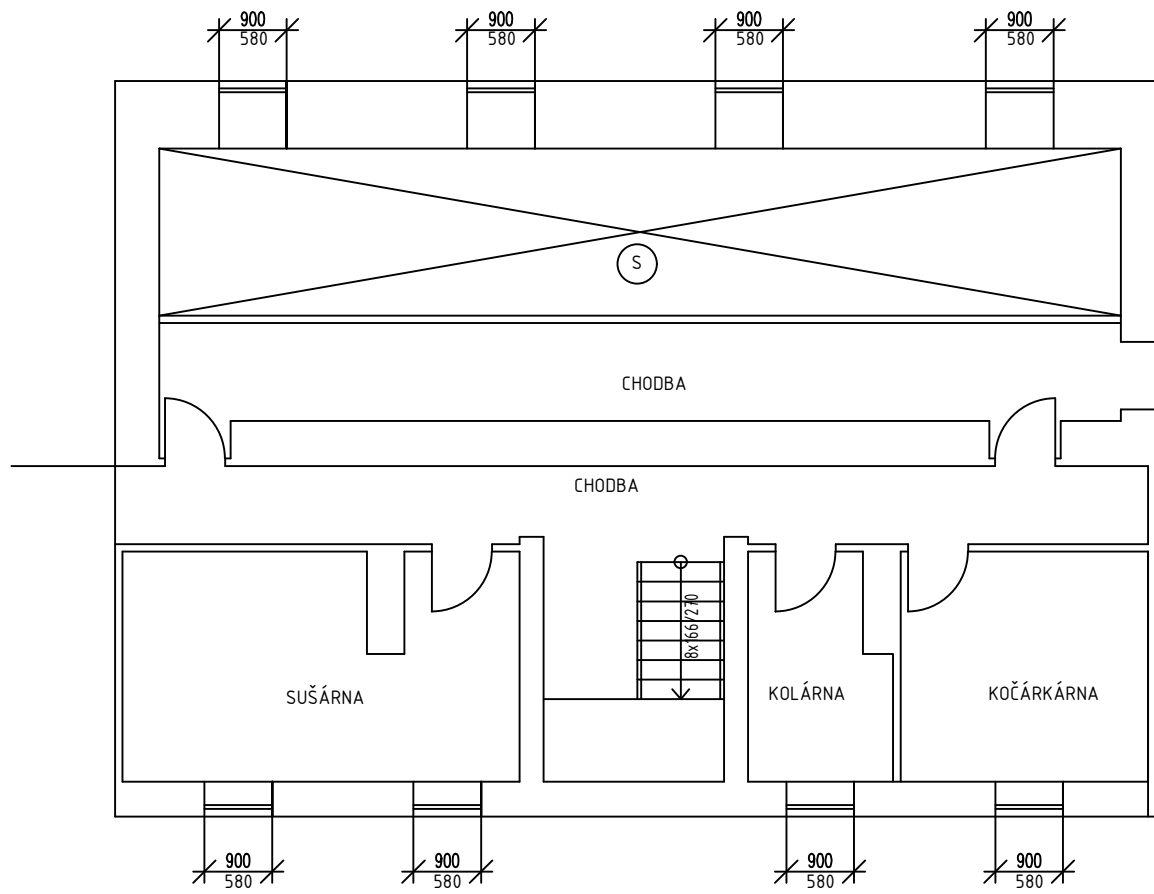

1.NP

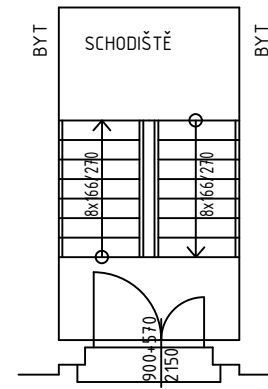

2.-4.NP

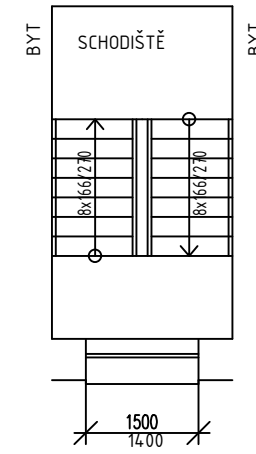

(S) SKLEPNÍ BOXY

VYMĚŘENÍ SPOLEČNÝCH PROSTOR BYTOVÝCH DOMŮ V MAJETKU SMO, SVĚŘENÝCH MĚSTSKÉMU OBVODU OSTRAVA-JIH PRO ZAJIŠTĚNÍ ÚKLIDU

INVESTOR	Statutární město Ostrava - Městský obvod Ostrava - Jih	ČOS exim s.r.o Alešova 26 370 01 České Budějovice
VEDOUcí PROJEKTU	Ing. Lenka Jakšová	FORMÁT: 2 x A4
NÁZEV VÝKRESU	ABRAMOVOVA 18	DATUM: 11 / 2017
		MĚŘÍTKO: 1 : 100
		Č.V.: 3

Příloha č. 1 Dílčí část 4.3 - Bytový dům Kischova 2340/8 Ostrava-Zábřeh

Zhotovitel se zavazuje provádět pro Objednatele za úplaty úklidové služby ve společných prostorách bytového domu s č. p. 2340 na adrese Kischova č. or. 8 v Ostravě-Zábřehu, stojícího na pozemku parc. č. st. 3268 v k. ú. Zábřeh nad Odrou, který má 5 nadzemních podlaží s 11 byty a 1 podzemní podlaží.

Den provádění úklidu oznámí Zhotovitel písemně Objednateli před zahájením prací. V případě změny dne konání úklidu v průběhu provádění prací je Zhotovitel povinen toto písemně oznámit Objednateli 30 kalendářních dnů předem, pokud se smluvní strany nedohodnou jinak.

Při úklidu bude Zhotovitel používat vlastní čisticí, dezinfekční a technické prostředky, jejichž cena je zahrnuta v ceně úklidových prací a souvisejících služeb. Tyto prostředky budou na požádání Objednatele identifikovatelné minimálně svým výrobcem.

Rozsah a četnost úklidových prací:

1 x týdně:

- úklid vstupního prostoru domu (zametení, vytření),
- úklid schodišťového prostoru, podest a mezipodest ve všech podlažích, balkonu (zametení, vytření),
- úklid schodů do sklepních prostor a prostoru pod schodištěm (zametení, vytření),
- umytí a vyleštění vstupních domovních dveří a dveří ve společných prostorách domu,
- vynesení reklamních letáků,
- vyčištění rohože u vstupu,
- umytí okenních parapetů, vypínačů, otření prachu a ometání pavučin průběžně dle potřeby,
- zametení a vytření venkovní podesty a schodů u předního a zadního vstupu.

1 x měsíčně:

- zametení a vytření sklepních prostor, sušárny,
- umytí schodišťových madel a zábradlí,
- umytí schránek a zvonkového tabla.

1 x za tři měsíce:

- umytí hydrantových skříněk,
- umytí sklepních dveří (ve společných prostorách domu).

2 x ročně:

- umytí osvětlovacích těles ve společných prostorách bytového domu a sklepních prostorách,
- umytí schodišťových oken,
- umytí sklepních oken.

Výměry objektu:

Venkovní prostory		
Označení prostoru	výměra	jednotka
Podesta	2,21	m ²
Schodiště	1,02	m ²
Vnitřní prostory		
Označení prostoru	Výměra	jednotka
Schodiště	46,73	m ²
Podesty	57,38	m ²
Sklepní prostory	32,24	m ²
Dveře vstupní část. prosklené	2ks, 6,88 m ²	ks, m ²

Dveře vnitřní plné	2	ks
Dveře vnitřní prosklené	1	ks
Dveře sklepní	8	ks
Okna + parapety	10,35	m ²
Okna sklepní + parapety	6	m ²
Zátěžový koberec-rohož	0,5	m ²
Osvětlovací tělesa	16	ks
Hydrantové skříně	2	ks
Listovní schránky	1	m ²

Součástí přílohy je půdorys společných prostor domu pro zajištění úklidu.

SUTERÉN

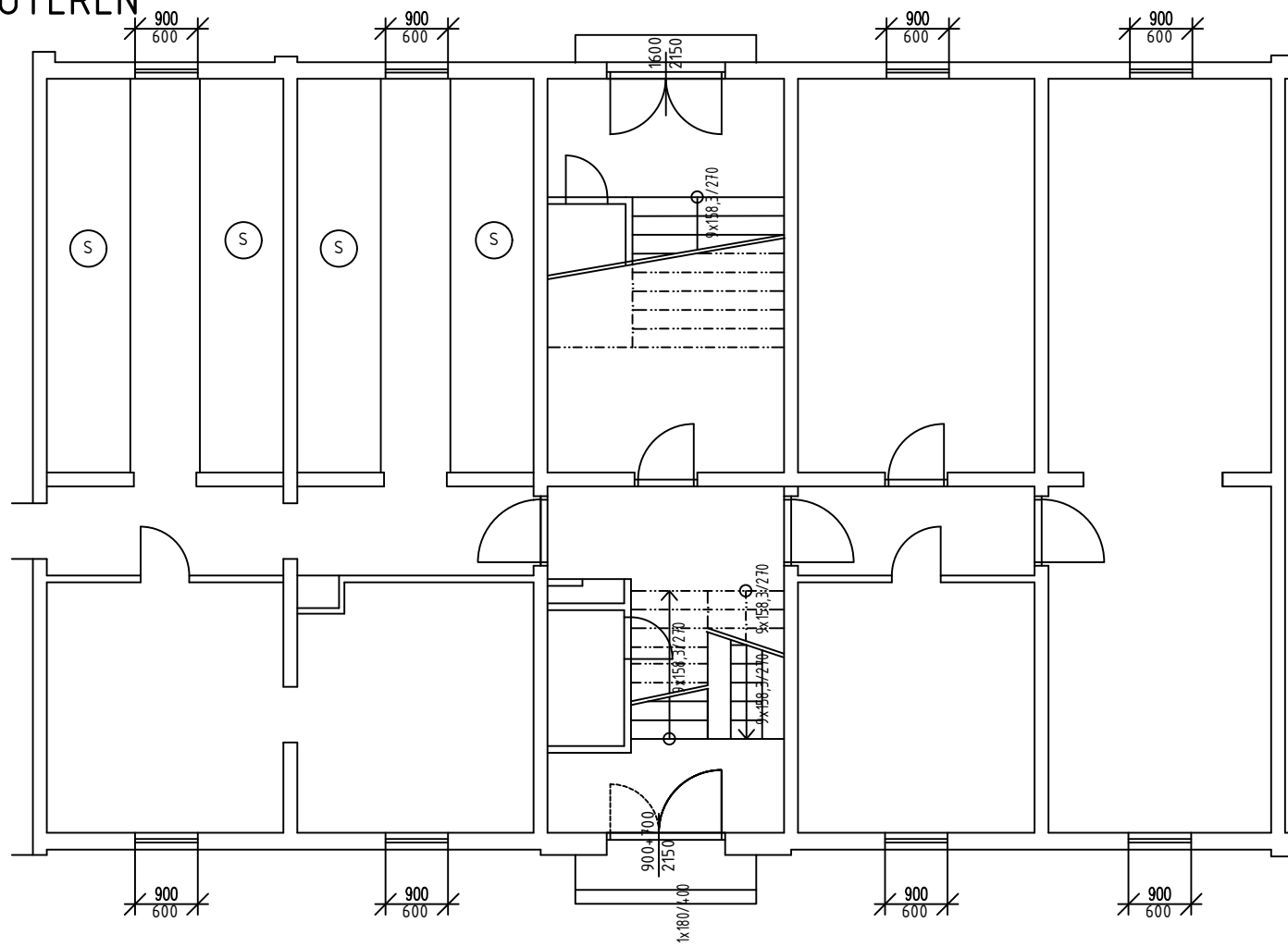

1.NP

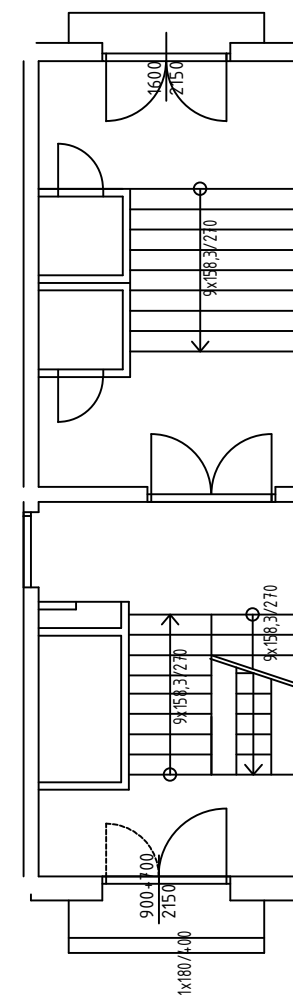

2.-4.NP

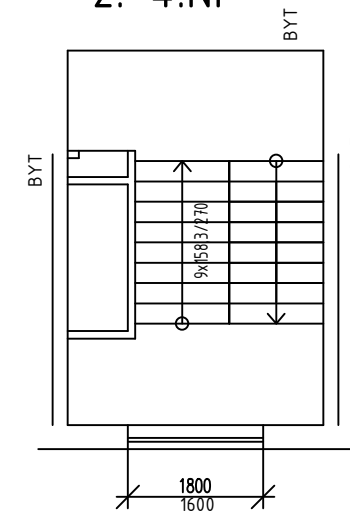

Ⓢ SKLEPNÍ BOXY

VYMĚŘENÍ SPOLEČNÝCH PROSTOR BYTOVÝCH DOMŮ V MAJETKU SMO, SVĚŘENÝCH MĚSTSKÉMU OBVODU OSTRAVA-JIH PRO ZAJIŠTĚNÍ ÚKLIDU

INVESTOR	Statutární město Ostrava - Městský obvod Ostrava - Jih	ČOS exim s.r.o Alešova 26 370 01 České Budějovice	
VEDOUCÍ PROJEKTU	Ing. Lenka Jakšová	FORMÁT:	2 x A4
NÁZEV VÝKRESU KISCHOVA 8		DATUM:	11 / 2017
		MĚŘITKO:	1 : 100
		Č.v.:	124

Příloha č. 1 Dílčí část 4.4 - Bytový dům Volgogradská 2461/18 Ostrava-Zábřeh

Zhotovitel se zavazuje provádět pro Objednatele za úplatu úklidové služby ve společných prostorách bytového domu s č. p. 2461 na adrese Volgogradská č. or. 18 v Ostravě-Zábřehu, stojícího na pozemku parc. č. st. 2867 v k. ú. Zábřeh nad Odrou, který má 5 nadzemních podlaží s 12 byty a 1 podzemní podlaží.

Den provádění úklidu oznámí Zhotovitel písemně Objednateli před zahájením prací. V případě změny dne konání úklidu v průběhu provádění prací je Zhotovitel povinen toto písemně oznámit Objednateli 30 kalendářních dnů předem, pokud se smluvní strany nedohodnou jinak.

Při úklidu bude Zhotovitel používat vlastní čistící, dezinfekční a technické prostředky, jejichž cena je zahrnuta v ceně úklidových prací a souvisejících služeb. Tyto prostředky budou na požádání Objednatele identifikovatelné minimálně svým výrobcem.

Rozsah a četnost úklidových prací:

1 x týdně:

- úklid vstupního prostoru domu (zametení, vytření),
- úklid schodišťového prostoru, podest a mezipodest ve všech podlažích, balkonu (zametení, vytření),
- úklid schodů do sklepních prostor a prostoru pod schodištěm (zametení, vytření),
- umytí a vyleštění vstupních domovních dveří a dveří ve společných prostorách domu,
- vynesení reklamních letáků,
- vyčištění rohože u vstupu,
- umytí okenních parapetů, vypínačů, otření prachu a ometání pavučin průběžně dle potřeby,
- zametení a vytření venkovní podesty a schodů u předního a zadního vstupu.

1 x měsíčně:

- zametení a vytření sklepních prostor, sušárny,
- umytí schodišťových madel a zábradlí,
- umytí schránek a zvonkového tabla.

1 x za tři měsíce:

- umytí hydrantových skříněk,
- umytí sklepních dveří (ve společných prostorách domu).

2 x ročně:

- umytí osvětlovacích těles ve společných prostorách bytového domu a sklepních prostorách,
- umytí schodišťových oken,
- umytí sklepních oken.

Výměry objektu:

Venkovní prostory		
Označení prostoru	výměra	jednotka
Podesta	2,88	m ²
Schodiště	0,72	m ²
Vnitřní prostory		
Označení prostoru	Výměra	jednotka
Schodiště	35,27	m ²
Podesty	37,6	m ²
Sklepní prostory	47	m ²
Dveře vstupní část. prosklené	1ks, 3,44 m ²	ks, m ²

Mříže vnitřní dveřní	2	ks
Dveře sklepní	9	ks
Keramický obklad stěn	6,4	m ²
Okna + parapety	8,82	m ²
Okna sklepní + parapety	4,8	m ²
Osvětlovací tělesa	16	ks
Hydrantové skříně	2	ks
Otopné tělesa	1,28	m ²

Součástí přílohy je půdorys společných prostor domu pro zajištění úklidu.

SUTERÉN

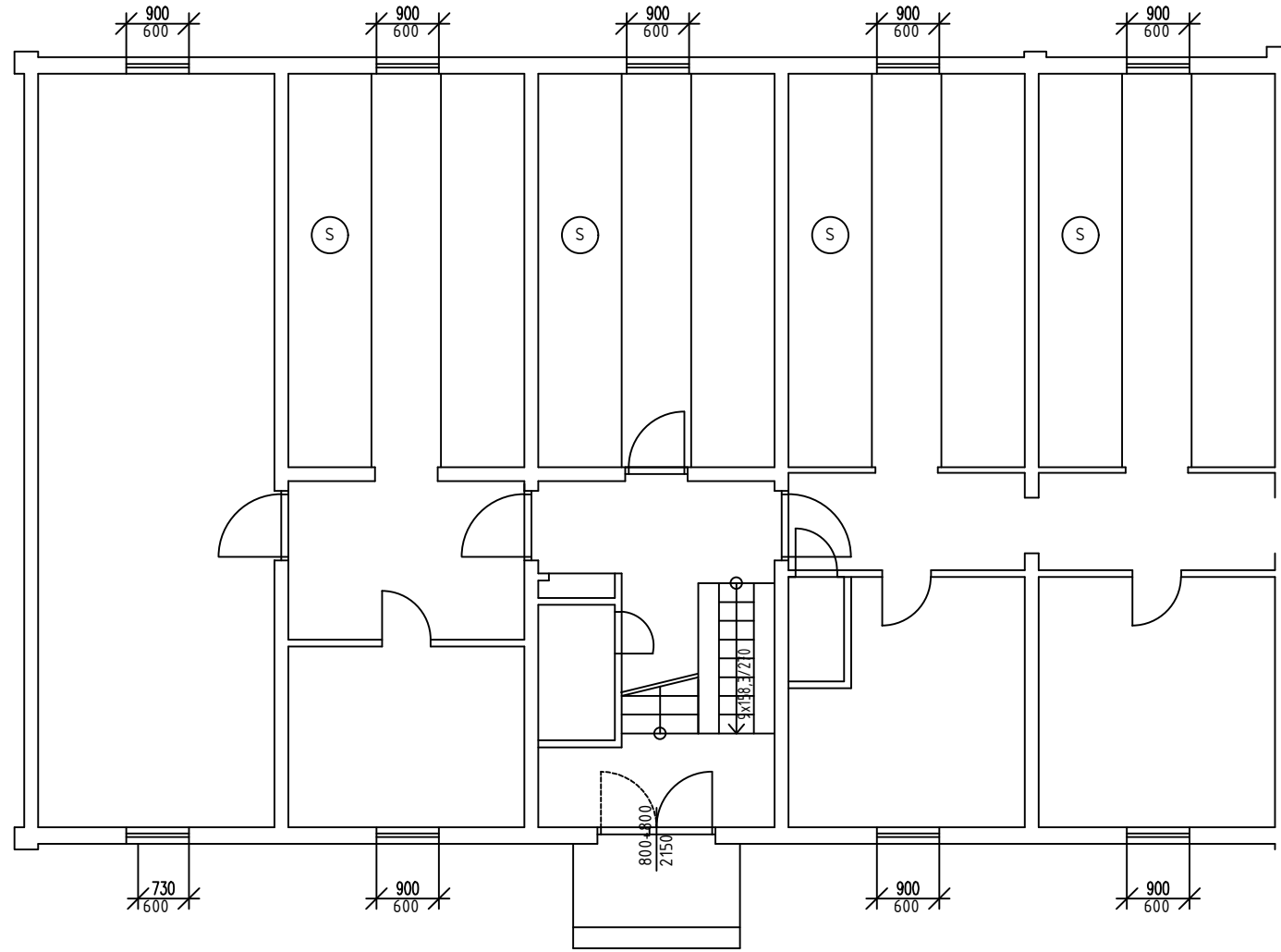

1.NP

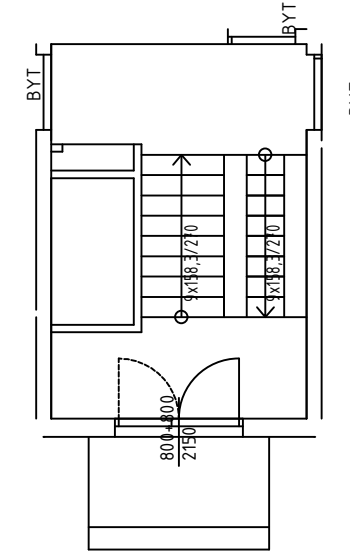

2.-4.NP

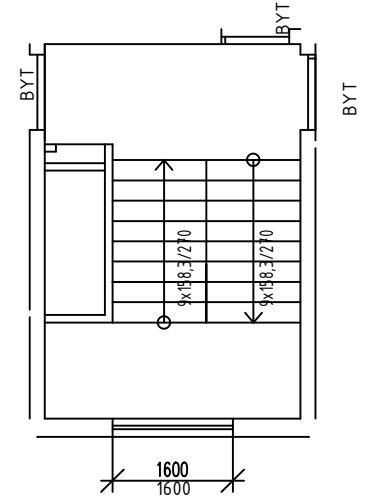

Ⓢ SKLEPNÍ BOXY

VYMĚŘENÍ SPOLEČNÝCH PROSTOR BYTOVÝCH DOMŮ V MAJETKU SMO, SVĚŘENÝCH MĚSTSKÉMU OBVODU OSTRAVA-JIH PRO ZAJIŠTĚNÍ ÚKLIDU

INVESTOR	Statutární město Ostrava - Městský obvod Ostrava - Jih	ČOS exim s.r.o Alešova 26 370 01 České Budějovice
VEDOUCÍ PROJEKTU	Ing. Lenka Jakšová	FORMÁT: 2 x A4
NÁZEV VÝKRESU		DATUM: 11 / 2017
		MĚŘITKO: 1 : 100
		Č.v.: 233
VOLGOGRADSKÁ 18		

Příloha č. 1 Dílčí část 4.5 - Bytový dům Volgogradská 2457/26 Ostrava-Zábřeh

Zhotovitel se zavazuje provádět pro Objednatele za úplaty úklidové služby ve společných prostorách bytového domu s č. p. 2457 na adrese Volgogradská č. or. 26 v Ostravě-Zábřehu, stojícího na pozemku parc. č. st. 2863 v k. ú. Zábřeh nad Odrou, který má 5 nadzemních podlaží s 12 byty a 1 podzemní podlaží.

Den provádění úklidu oznámí Zhotovitel písemně Objednateli před zahájením prací. V případě změny dne konání úklidu v průběhu provádění prací je Zhotovitel povinen toto písemně oznámit Objednateli 30 kalendářních dnů předem, pokud se smluvní strany nedohodnou jinak.

Při úklidu bude Zhotovitel používat vlastní čisticí, dezinfekční a technické prostředky, jejichž cena je zahrnuta v ceně úklidových prací a souvisejících služeb. Tyto prostředky budou na požádání Objednatele identifikovatelné minimálně svým výrobcem.

Rozsah a četnost úklidových prací:

1 x týdně:

- úklid vstupního prostoru domu (zametení, vytření),
- úklid schodišťového prostoru, podest a mezipodest ve všech podlažích, balkonu (zametení, vytření),
- úklid schodů do sklepních prostor a prostoru pod schodištěm (zametení, vytření),
- umytí a vyleštění vstupních domovních dveří a dveří ve společných prostorách domu,
- vynesení reklamních letáků,
- vyčištění rohože u vstupu,
- umytí okenních parapetů, vypínačů, otření prachu a ometání pavučin průběžně dle potřeby,
- zametení a vytření venkovní podesty a schodů u předního a zadního vstupu.

1 x měsíčně:

- zametení a vytření sklepních prostor, sušárny,
- umytí schodišťových madel a zábradlí,
- umytí schránek a zvonkového tabla.

1 x za tři měsíce:

- umytí hydrantových skříněk,
- umytí sklepních dveří (ve společných prostorách domu).

2 x ročně:

- umytí osvětlovacích těles ve společných prostorách bytového domu a sklepních prostorách,
- umytí schodišťových oken,
- umytí sklepních oken.

Výměry objektu:

Venkovní prostory		
Označení prostoru	výměra	jednotka
Podesta	2,63	m ²
Vnitřní prostory		
Označení prostoru	Výměra	jednotka
Schodiště	35,27	m ²
Podesty	37,6	m ²
Sklepní prostory	47	m ²
Dveře vstupní část. prosklené	1ks, 3,44 m ²	ks, m ²
Mříže vnitřní dveřní	2	ks

Dveře sklepní	9	ks
Keramický obklad stěn	6,4	m ²
Okna + parapety	8,82	m ²
Okna sklepní + parapety	4,8	m ²
Osvětlovací tělesa	16	ks
Hydrantové skříně	2	ks
Otopné tělesa	1,28	m ²

Součástí přílohy je půdorys společných prostor domu pro zajištění úklidu.

SUTERÉN

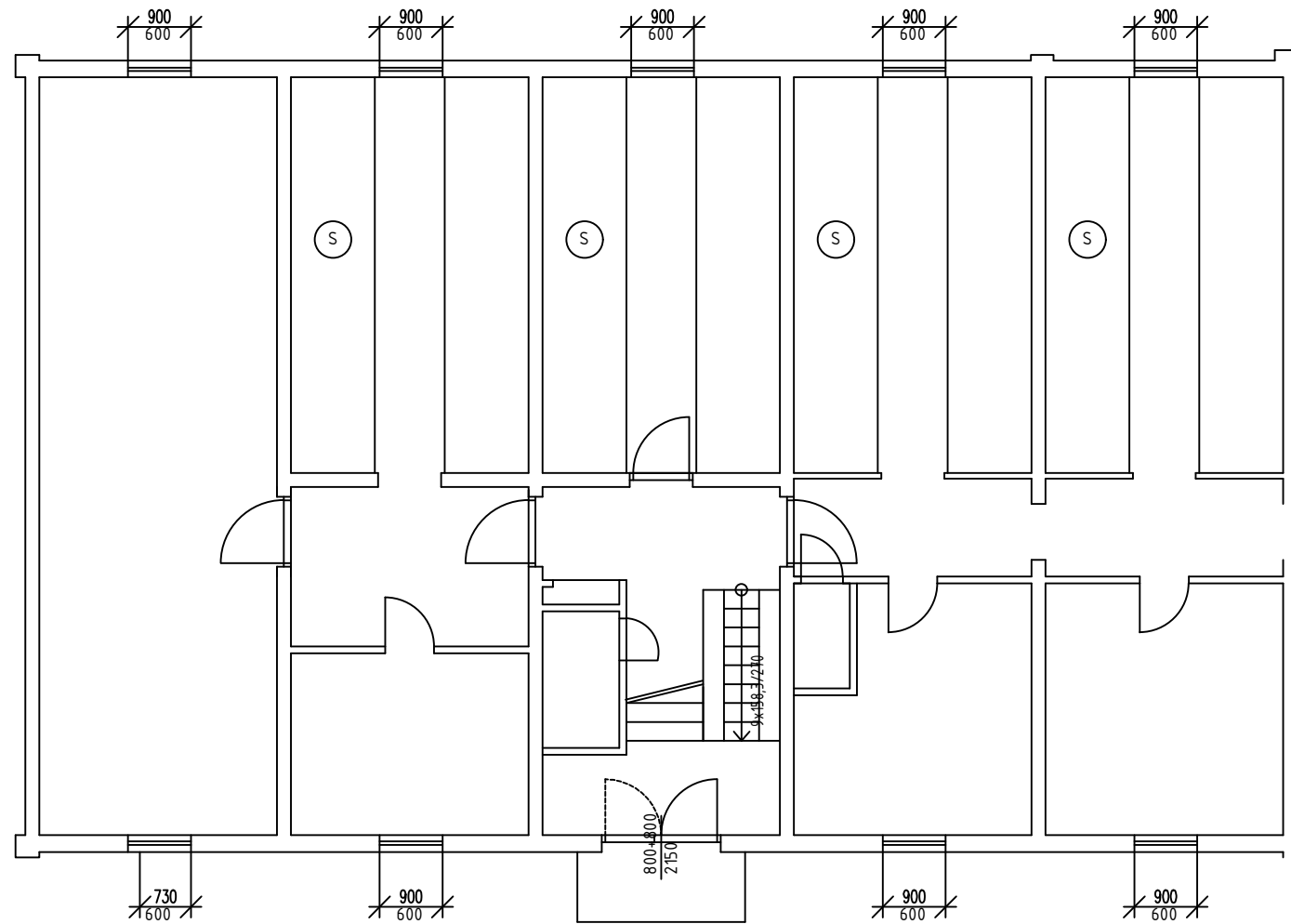

2.-4.NP

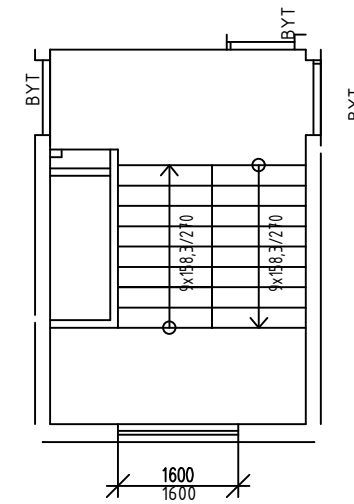

1.NP

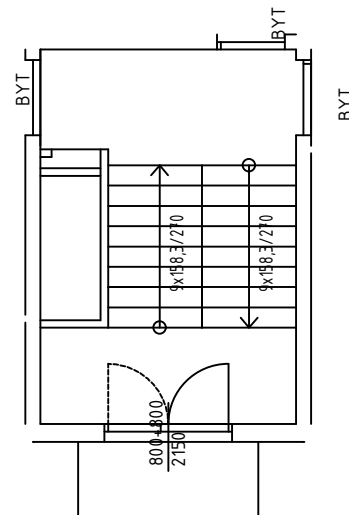

⊙ SKLEPNÍ BOXY

VYMĚŘENÍ SPOLEČNÝCH PROSTOR BYTOVÝCH DOMŮ V MAJETKU SMO, SVĚŘENÝCH MĚSTSKÉMU OBVODU OSTRAVA-JIH PRO ZAJIŠTĚNÍ ÚKLIDU

INVESTOR	Statutární město Ostrava - Městský obvod Ostrava - Jih	ČOS exim s.r.o Alešova 26 370 01 České Budějovice	
VEDOUCÍ PROJEKTU	Ing. Lenka Jakšová	FORMÁT:	2 x A4
NÁZEV VÝKRESU VOLGOGRADSKÁ 26		DATUM:	11 / 2017
		MĚŘITKO:	1 : 100
		Č.v.:	237

Příloha č. 1 Dílčí část 4.6 - Bytový dům Volgogradská 2423/72 Ostrava-Zábřeh

Zhotovitel se zavazuje provádět pro Objednatele za úplaty úklidové služby ve společných prostorách bytového domu s č. p. 2423 na adrese Volgogradská č. or. 72 v Ostravě-Zábřehu, stojícího na pozemku parc. č. st. 3172 v k. ú. Zábřeh nad Odrou, který má 5 nadzemních podlaží s 12 byty a 1 podzemní podlaží.

Den provádění úklidu oznámí Zhotovitel písemně Objednateli před zahájením prací. V případě změny dne konání úklidu v průběhu provádění prací je Zhotovitel povinen toto písemně oznámit Objednateli 30 kalendářních dnů předem, pokud se smluvní strany nedohodnou jinak.

Při úklidu bude Zhotovitel používat vlastní čisticí, dezinfekční a technické prostředky, jejichž cena je zahrnuta v ceně úklidových prací a souvisejících služeb. Tyto prostředky budou na požádání Objednatele identifikovatelné minimálně svým výrobcem.

Rozsah a četnost úklidových prací:

1 x týdně:

- úklid vstupního prostoru domu (zametení, vytření),
- úklid schodišťového prostoru, podest a mezipodest ve všech podlažích, balkonu (zametení, vytření),
- úklid schodů do sklepních prostor a prostoru pod schodištěm (zametení, vytření),
- umytí a vyleštění vstupních domovních dveří a dveří ve společných prostorách domu,
- vynesení reklamních letáků,
- vyčištění rohože u vstupu,
- umytí okenních parapetů, vypínačů, otření prachu a ometání pavučin průběžně dle potřeby,
- zametení a vytření venkovní podesty a schodů u předního a zadního vstupu.

1 x měsíčně:

- zametení a vytření sklepních prostor, sušárny,
- umytí schodišťových madel a zábradlí,
- umytí schránek a zvonkového tabla.

1 x za tři měsíce:

- umytí hydrantových skříněk,
- umytí sklepních dveří (ve společných prostorách domu).

2 x ročně:

- umytí osvětlovacích těles ve společných prostorách bytového domu a sklepních prostorách,
- umytí schodišťových oken,
- umytí sklepních oken.

Výměry objektu:

Venkovní prostory		
Označení prostoru	výměra	jednotka
Podesta	2,21	m ²
Schodiště	2,3	m ²
Vnitřní prostory		
Označení prostoru	Výměra	jednotka
Schodiště	35,27	m ²
Podesty	37,6	m ²
Sklepní prostory	47	m ²
Dveře vstupní část. prosklené	1ks, 3,44 m ²	ks, m ²

Mříže vnitřní dveřní	2	ks
Dveře sklepní	9	ks
Keramický obklad stěn	6,4	m ²
Okna + parapety	8,82	m ²
Okna sklepní + parapety	4,8	m ²
Osvětlovací tělesa	16	ks
Hydrantové skříně	2	ks
Otopné tělesa	1,28	m ²

Součástí přílohy je půdorys společných prostor domu pro zajištění úklidu.

SUTERÉN

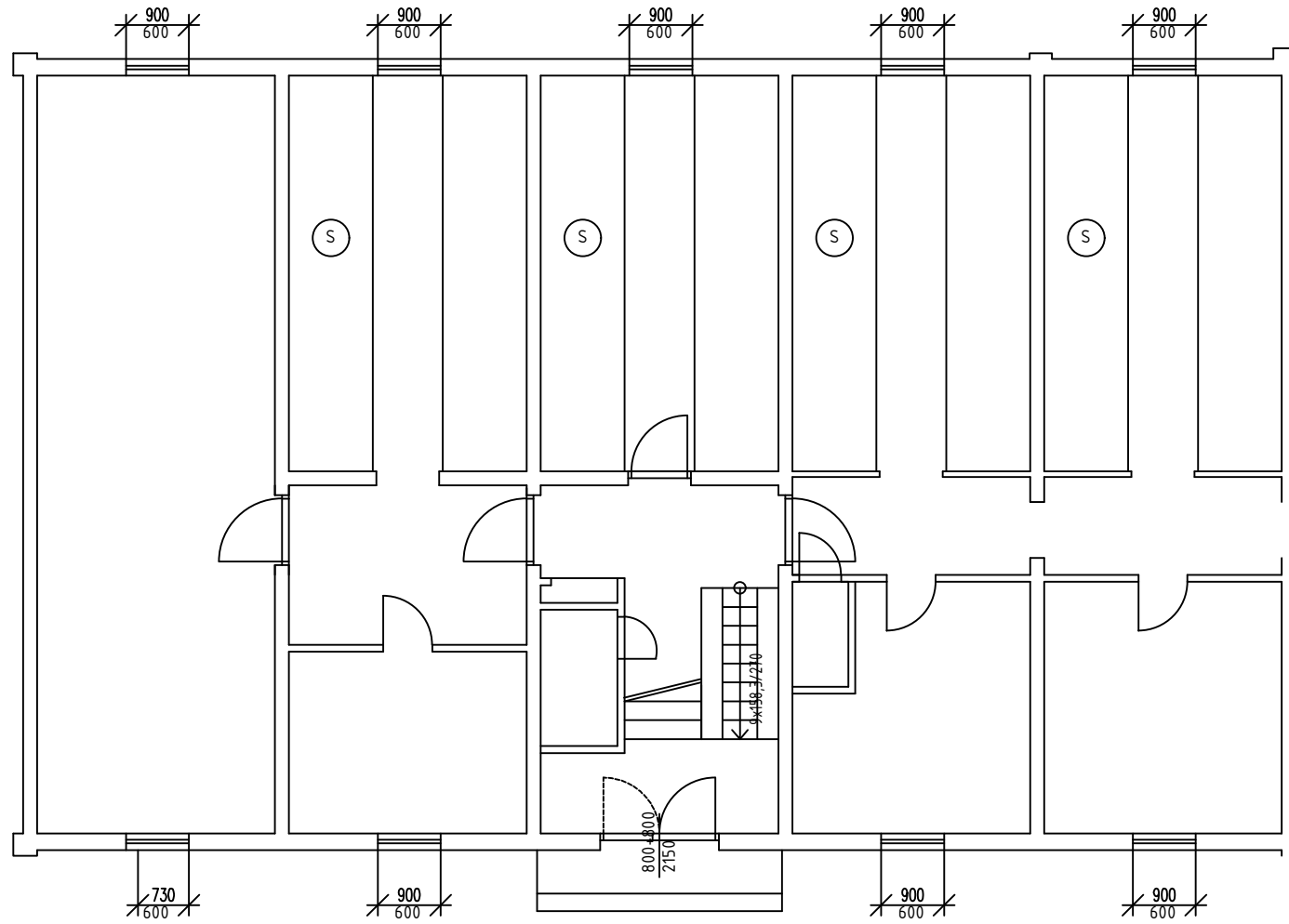

2.-4.NP

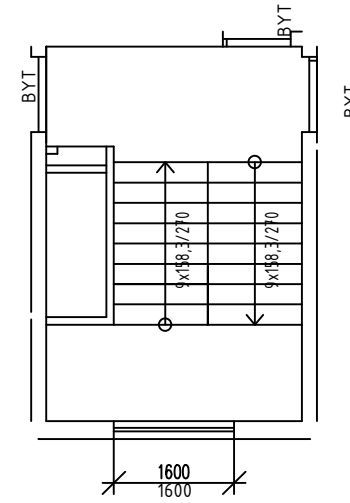

1.NP

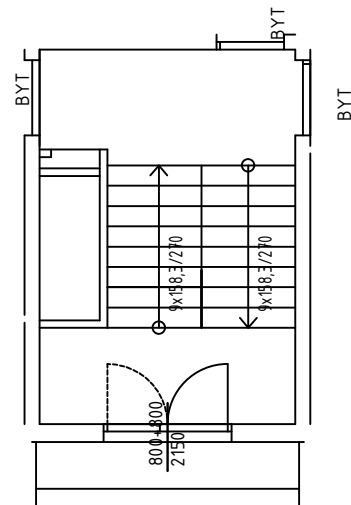

Ⓢ SKLEPNÍ BOXY

VYMĚŘENÍ SPOLEČNÝCH PROSTOR BYTOVÝCH DOMŮ V MAJETKU SMO, SVĚŘENÝCH MĚSTSKÉMU OBVODU OSTRAVA-JIH PRO ZAJIŠTĚNÍ ÚKLIDU

INVESTOR	Statutární město Ostrava - Městský obvod Ostrava - Jih	ČOS exim s.r.o Alešova 26 370 01 České Budějovice	
VEDOUCÍ PROJEKTU	Ing. Lenka Jakšová	FORMÁT:	2 x A4
NÁZEV VÝKRESU VOLGOGRADSKÁ 72		DATUM:	11 / 2017
		MĚŘITKO:	1 : 100
		Č.v.:	239

Příloha č. 1 Dílčí část 4.7 - Bytový dům Volgogradská 2375/94 Ostrava-Zábřeh

Zhotovitel se zavazuje provádět pro Objednatele za úplaty úklidové služby ve společných prostorách bytového domu s č. p. 2375 na adrese Volgogradská č. or. 94 v Ostravě-Zábřehu, stojícího na pozemku parc. č. st. 3147 v k. ú. Zábřeh nad Odrou, který má 5 nadzemních podlaží s 12 byty a 1 podzemní podlaží.

Den provádění úklidu oznámí Zhotovitel písemně Objednateli před zahájením prací. V případě změny dne konání úklidu v průběhu provádění prací je Zhotovitel povinen toto písemně oznámit Objednateli 30 kalendářních dnů předem, pokud se smluvní strany nedohodnou jinak.

Při úklidu bude Zhotovitel používat vlastní čisticí, dezinfekční a technické prostředky, jejichž cena je zahrnuta v ceně úklidových prací a souvisejících služeb. Tyto prostředky budou na požádání Objednatele identifikovatelné minimálně svým výrobcem.

Rozsah a četnost úklidových prací:

1 x týdně:

- úklid vstupního prostoru domu (zametení, vytření),
- úklid schodišťového prostoru, podest a mezipodest ve všech podlažích, balkonu (zametení, vytření),
- úklid schodů do sklepních prostor a prostoru pod schodištěm (zametení, vytření),
- umytí a vyleštění vstupních domovních dveří a dveří ve společných prostorách domu,
- vynesení reklamních letáků,
- vyčištění rohože u vstupu,
- umytí okenních parapetů, vypínačů, otření prachu a ometání pavučin průběžně dle potřeby,
- zametení a vytření venkovní podesty a schodů u předního a zadního vstupu.

1 x měsíčně:

- zametení a vytření sklepních prostor, sušárny,
- umytí schodišťových madel a zábradlí,
- umytí schránek a zvonkového tabla.

1 x za tři měsíce:

- umytí hydrantových skříněk,
- umytí sklepních dveří (ve společných prostorách domu).

2 x ročně:

- umytí osvětlovacích těles ve společných prostorách bytového domu a sklepních prostorách,
- umytí schodišťových oken,
- umytí sklepních oken.

Výměry objektu:

Venkovní prostory		
Označení prostoru	výměra	jednotka
Podesta	2,24	m ²
Vnitřní prostory		
Označení prostoru	Výměra	jednotka
Schodiště	31,55	m ²
Podesty	34,8	m ²
Sklepní prostory	41,7	m ²
Dveře vstupní část. prosklené	1ks, 3,44 m ²	ks, m ²
Mříže vnitřní dveřní	2	ks

Dveře sklepní	11	ks
Keramický obklad stěn	9,9	m ²
Okna + parapety	8,28	m ²
Okna sklepní + parapety	5,8	m ²
Osvětlovací tělesa	17	ks
Hydrantové skříně	1	ks
Listovní schránky	1,2	m ²
Kolárna	31,48	m ²

Součástí přílohy je půdorys společných prostor domu pro zajištění úklidu.

SUTERÉN

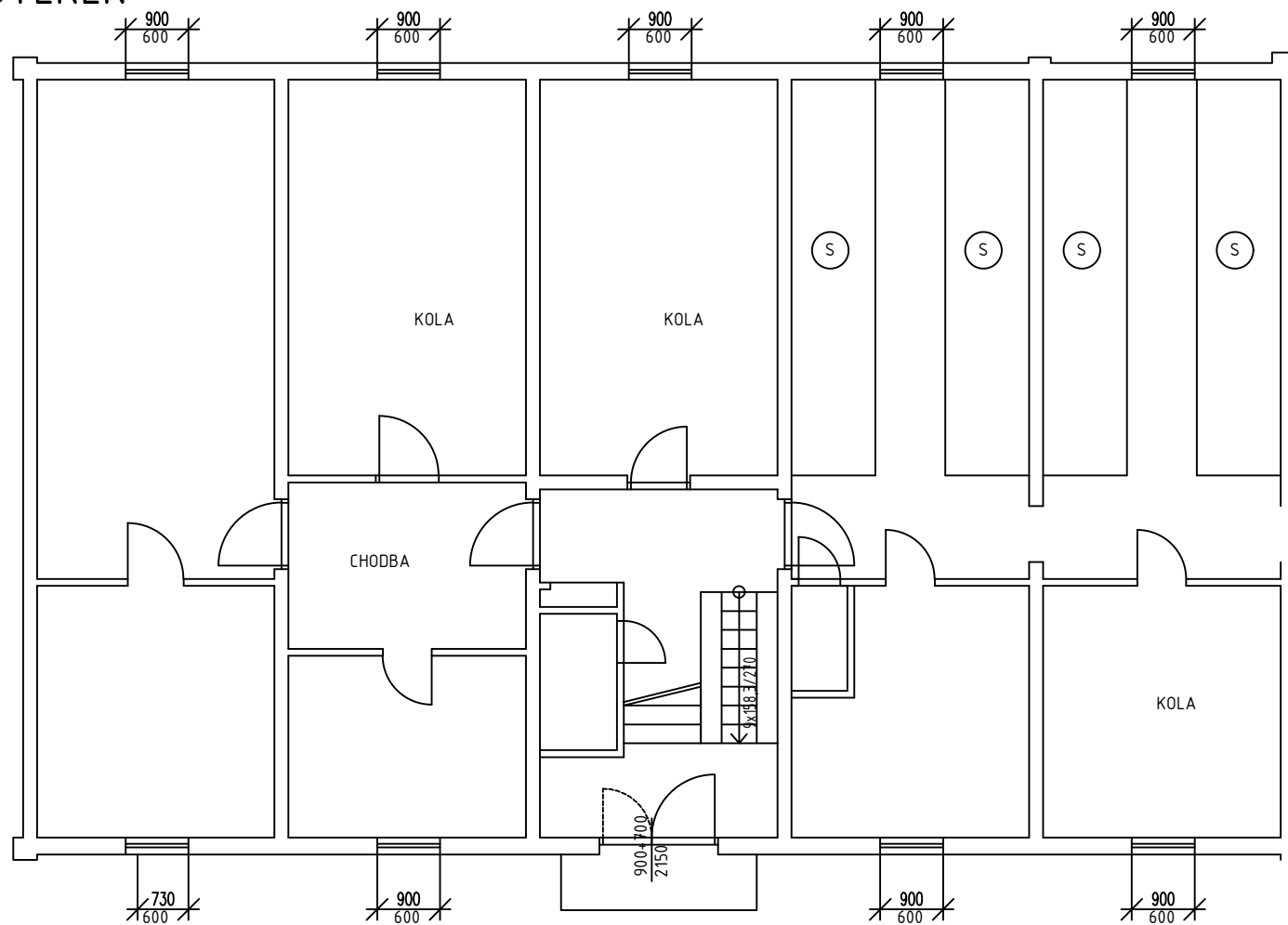

1.NP

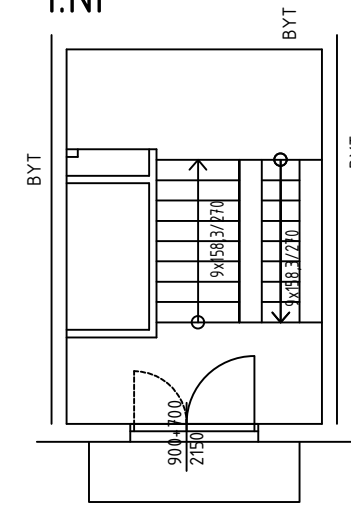

2.-4.NP

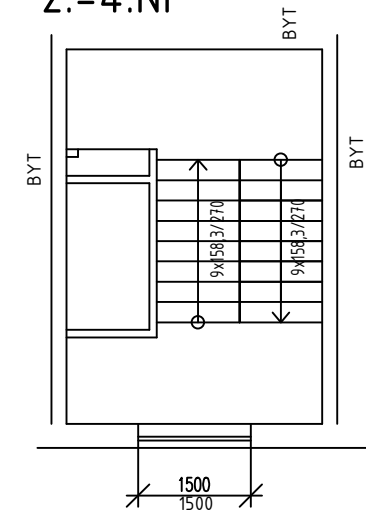

Ⓢ SKLEPNÍ BOXY

VYMĚŘENÍ SPOLEČNÝCH PROSTOR BYTOVÝCH DOMŮ V MAJETKU SMO, SVĚŘENÝCH MĚSTSKÉMU OBVODU OSTRAVA-JIH PRO ZAJIŠTĚNÍ ÚKLIDU

INVESTOR	Statutární město Ostrava - Městský obvod Ostrava - Jih	ČOS exim s.r.o Alešova 26 370 01 České Budějovice	
VEDOUČÍ PROJEKTU	Ing. Lenka Jakšová	FORMÁT:	2 x A4
NÁZEV VÝKRESU		DATUM:	11 / 2017
		MĚŘÍTKO:	1 : 100
		Č.v.:	247
VOLGOGRADSKÁ 94			

Příloha č. 1 Dílčí část 4.8 - Bytový dům Volgogradská 2397/96 Ostrava-Zábřeh

Zhotovitel se zavazuje provádět pro Objednatele za úplatu úklidové služby ve společných prostorách bytového domu s č. p. 2397 na adrese Volgogradská č. or. 96 v Ostravě-Zábřehu, stojícího na pozemku parc. č. st. 3179 v k. ú. Zábřeh nad Odrou, který má 5 nadzemních podlaží s 12 byty a 1 podzemní podlaží.

Den provádění úklidu oznámí Zhotovitel písemně Objednateli před zahájením prací. V případě změny dne konání úklidu v průběhu provádění prací je Zhotovitel povinen toto písemně oznámit Objednateli 30 kalendářních dnů předem, pokud se smluvní strany nedohodnou jinak.

Při úklidu bude Zhotovitel používat vlastní čistící, dezinfekční a technické prostředky, jejichž cena je zahrnuta v ceně úklidových prací a souvisejících služeb. Tyto prostředky budou na požádání Objednatele identifikovatelné minimálně svým výrobcem.

Rozsah a četnost úklidových prací:

1 x týdně:

- úklid vstupního prostoru domu (zametení, vytření),
- úklid schodišťového prostoru, podest a mezipodest ve všech podlažích, balkonu (zametení, vytření),
- úklid schodů do sklepních prostor a prostoru pod schodištěm (zametení, vytření),
- umytí a vyleštění vstupních domovních dveří a dveří ve společných prostorách domu,
- vynesení reklamních letáků,
- vyčištění rohože u vstupu,
- umytí okenních parapetů, vypínačů, otření prachu a ometání pavučin průběžně dle potřeby,
- zametení a vytření venkovní podesty a schodů u předního a zadního vstupu.

1 x měsíčně:

- zametení a vytření sklepních prostor, sušárny,
- umytí schodišťových madel a zábradlí,
- umytí schránek a zvonkového tabla.

1 x za tři měsíce:

- umytí hydrantových skříněk,
- umytí sklepních dveří (ve společných prostorách domu).

2 x ročně:

- umytí osvětlovacích těles ve společných prostorách bytového domu a sklepních prostorách,
- umytí schodišťových oken,
- umytí sklepních oken.

Výměry objektu:

Venkovní prostory		
Označení prostoru	výměra	jednotka
Podesta	2, 84	m ²
Vnitřní prostory		
Označení prostoru	Výměra	jednotka
Schodiště	35,27	m ²
Podesty	37,6	m ²
Sklepní prostory	47	m ²
Dveře vstupní část. prosklené	1ks, 3,44 m ²	ks, m ²
Mříže vnitřní dveřní	2	ks

Dveře sklepní	9	ks
Keramický obklad stěn	6,4	m ²
Okna + parapety	8,82	m ²
Okna sklepní + parapety	4,8	m ²
Osvětlovací tělesa	16	ks
Hydrantové skříně	2	ks
Otopná tělesa	1,28	m ²

Součástí přílohy je půdorys společných prostor domu pro zajištění úklidu.

SUTERÉN

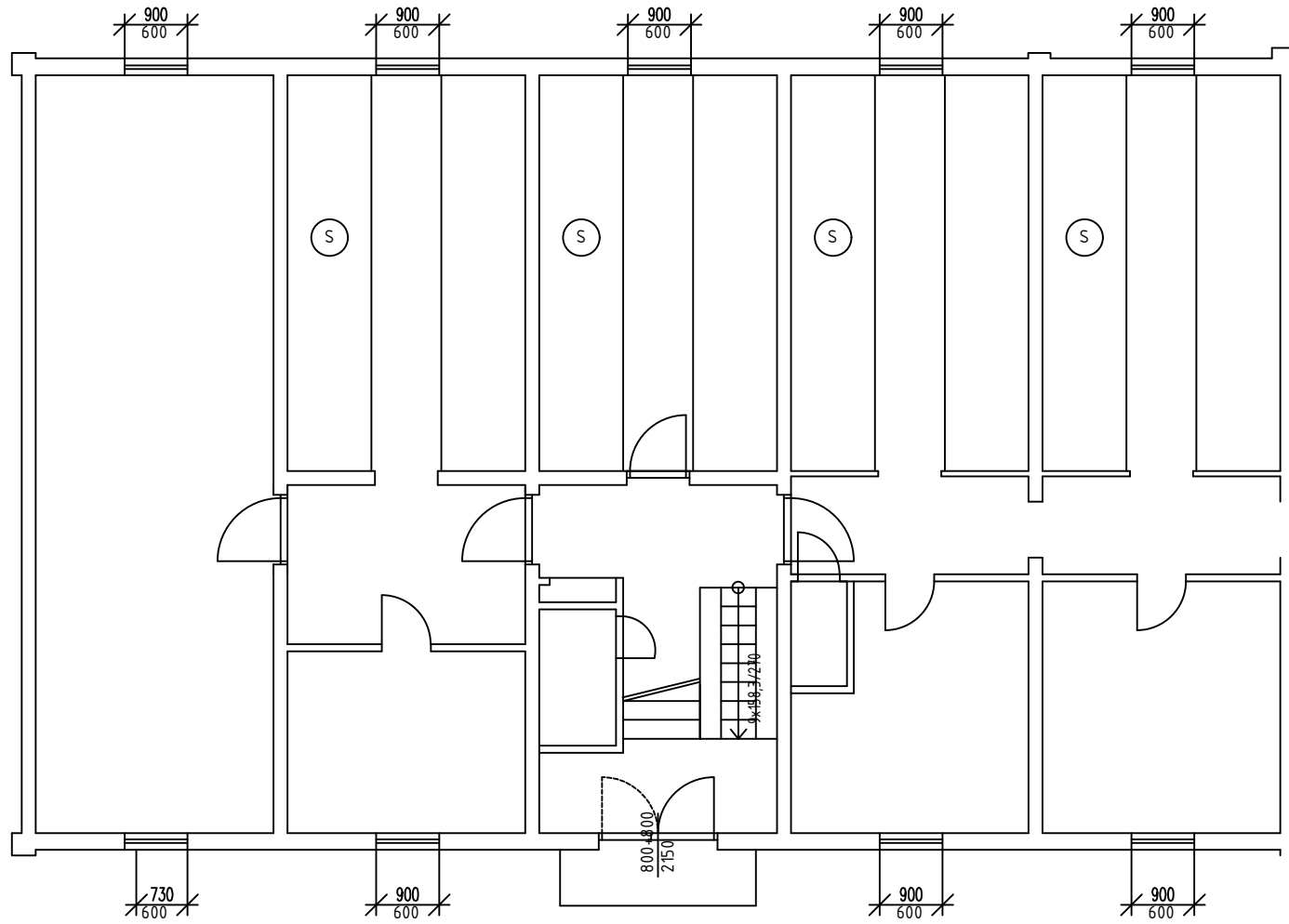

1.NP

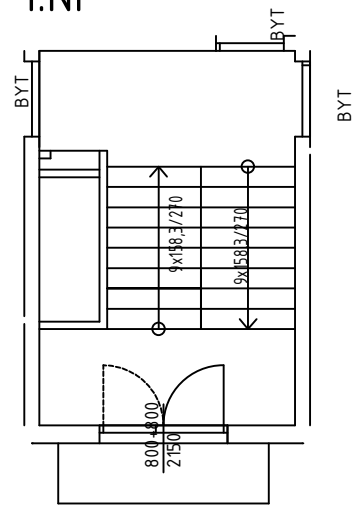

2.-4.NP

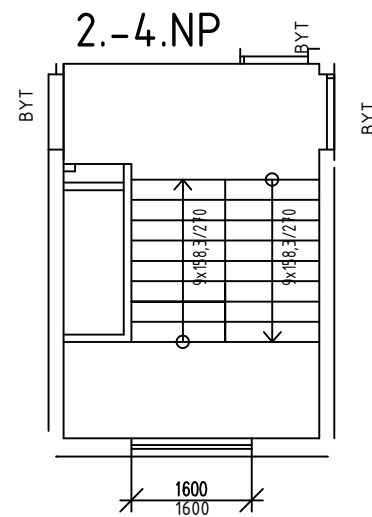

⊙ SKLEPNÍ BOXY

VYMĚŘENÍ SPOLEČNÝCH PROSTOR BYTOVÝCH DOMŮ V MAJETKU SMO, SVĚŘENÝCH MĚSTSKÉMU OBVODU OSTRAVA-JIH PRO ZAJIŠTĚNÍ ÚKLIDU

INVESTOR	Statutární město Ostrava - Městský obvod Ostrava - Jih	ČOS exim s.r.o Alešova 26 370 01 České Budějovice	
VEDOUČÍ PROJEKTU	Ing. Lenka Jakšová	FORMÁT:	2 x A4
NÁZEV VÝKRESU		DATUM:	11 / 2017
		MĚŘITKO:	1 : 100
		Č.v.:	248
VOLGOGRADSKÁ 96			

Příloha č. 1 Dílčí část 4.9 - Bytový dům Volgogradská 2398/98 Ostrava-Zábřeh

Zhotovitel se zavazuje provádět pro Objednatele za úplatu úklidové služby ve společných prostorách bytového domu s č. p. 2398 na adrese Volgogradská č. or. 98 v Ostravě-Zábřehu, stojícího na pozemku parc. č. st. 3178 v k. ú. Zábřeh nad Odrou, který má 5 nadzemních podlaží s 12 byty a 1 podzemní podlaží.

Den provádění úklidu oznámí Zhotovitel písemně Objednateli před zahájením prací. V případě změny dne konání úklidu v průběhu provádění prací je Zhotovitel povinen toto písemně oznámit Objednateli 30 kalendářních dnů předem, pokud se smluvní strany nedohodnou jinak.

Při úklidu bude Zhotovitel používat vlastní čistící, dezinfekční a technické prostředky, jejichž cena je zahrnuta v ceně úklidových prací a souvisejících služeb. Tyto prostředky budou na požádání Objednatele identifikovatelné minimálně svým výrobcem.

Rozsah a četnost úklidových prací:

1 x týdně:

- úklid vstupního prostoru domu (zametení, vytření),
- úklid schodišťového prostoru, podest a mezipodest ve všech podlažích, balkonu (zametení, vytření),
- úklid schodů do sklepních prostor a prostoru pod schodištěm (zametení, vytření),
- umytí a vyleštění vstupních domovních dveří a dveří ve společných prostorách domu,
- vynesení reklamních letáků,
- vyčištění rohože u vstupu,
- umytí okenních parapetů, vypínačů, otření prachu a ometání pavučin průběžně dle potřeby,
- zametení a vytření venkovní podesty a schodů u předního a zadního vstupu.

1 x měsíčně:

- zametení a vytření sklepních prostor, sušárny,
- umytí schodišťových madel a zábradlí,
- umytí schránek a zvonkového tabla.

1 x za tři měsíce:

- umytí hydrantových skříněk,
- umytí sklepních dveří (ve společných prostorách domu).

2 x ročně:

- umytí osvětlovacích těles ve společných prostorách bytového domu a sklepních prostorách,
- umytí schodišťových oken,
- umytí sklepních oken.

Výměry objektu:

Venkovní prostory		
Označení prostoru	výměra	jednotka
Podesta	2,24	m ²
Schodiště	1,85	m ²
Vnitřní prostory		
Označení prostoru	Výměra	jednotka
Schodiště	35,82	m ²
Podesty	41,91	m ²
Vstupní hala	23,59	m ²
Sklepní prostory	8,93	m ²

Dveře vstupní část. prosklené	1ks, 3,44 m ²	ks, m ²
Dveře vnitřní dveřní	4	ks
Dveře vnitřní prosklené	1	ks
Keramický obklad stěn	8,39	m ²
Okna + parapety	11,76	m ²
Okna sklepní + parapety	0,79	m ²
Osvětlovací tělesa	12	ks
Hydrantové skříně	2	ks
Listovní schránky	1,28	m ²

Součástí přílohy je půdorys společných prostor domu pro zajištění úklidu.

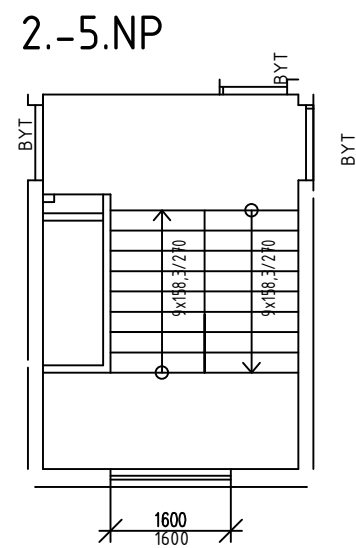
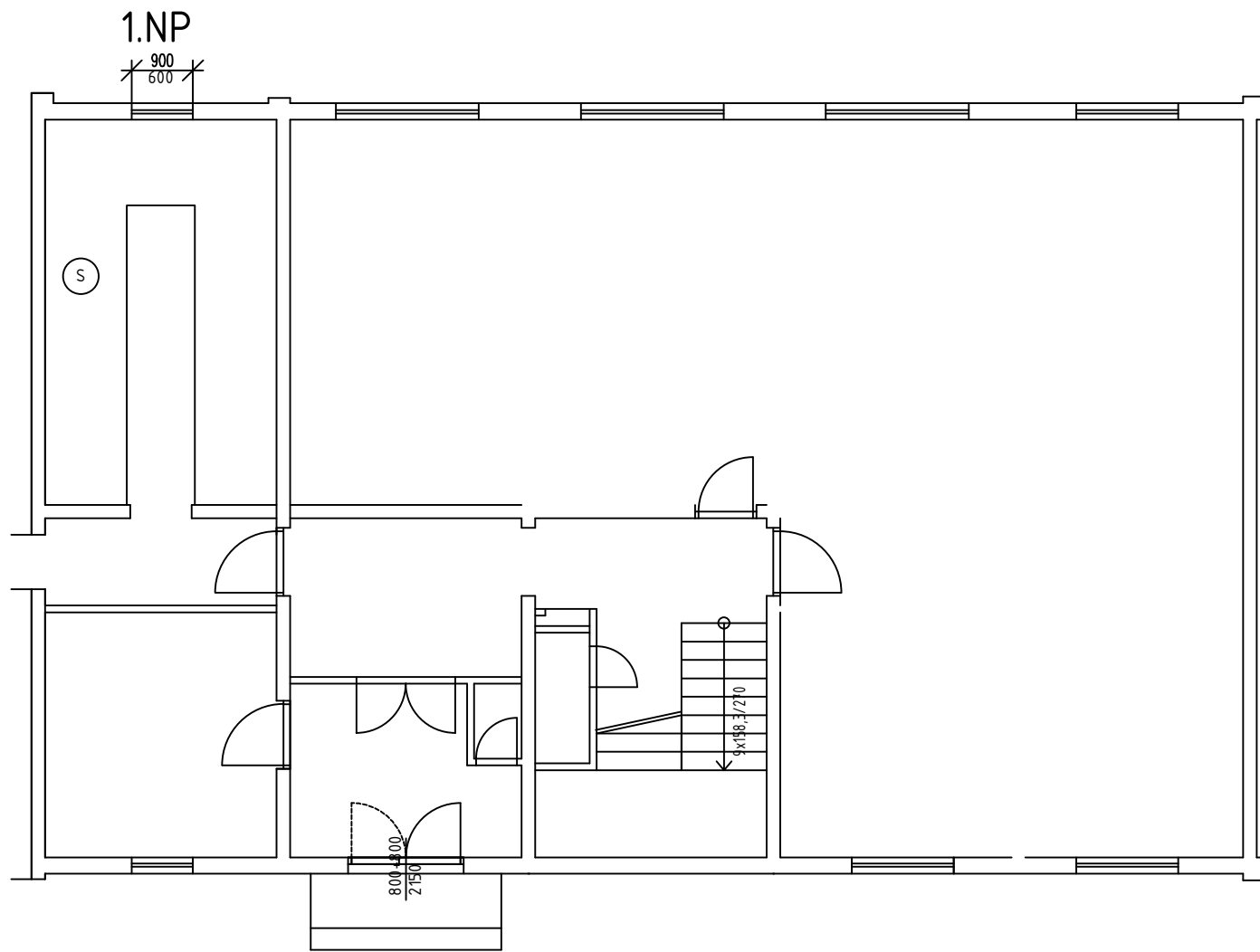

Ⓢ SKLEPNÍ BOXY

VYMĚŘENÍ SPOLEČNÝCH PROSTOR BYTOVÝCH DOMŮ V MAJETKU SMO,
SVĚŘENÝCH MĚSTSKÉMU OBVODU OSTRAVA-JIH PRO ZAJIŠTĚNÍ ÚKLIDU

INVESTOR	Statutární město Ostrava - Městský obvod Ostrava - Jih	ČOS exim s.r.o Alešova 26 370 01 České Budějovice	
VEDOUČÍ PROJEKTU	Ing. Lenka Jakšová	FORMÁT:	2 x A4
NÁZEV VÝKRESU		DATUM:	11 / 2017
		MĚŘITKO:	1 : 100
		Č.v.:	249
VOLGOGRADSKÁ 98			

Příloha č. 1 Dílčí část 4.10 - Bytový dům Volgogradská 2388/128 Ostrava-Zábřeh

Zhotovitel se zavazuje provádět pro Objednatele za úplaty úklidové služby ve společných prostorách bytového domu s č. p. 2388 na adrese Volgogradská č. or. 128 v Ostravě-Zábřehu, stojícího na pozemku parc. č. st. 3138 v k. ú. Zábřeh nad Odrou, který má 5 nadzemních podlaží s 12 byty a 1 podzemní podlaží.

Den provádění úklidu oznámí Zhotovitel písemně Objednateli před zahájením prací. V případě změny dne konání úklidu v průběhu provádění prací je Zhotovitel povinen toto písemně oznámit Objednateli 30 kalendářních dnů předem, pokud se smluvní strany nedohodnou jinak.

Při úklidu bude Zhotovitel používat vlastní čisticí, dezinfekční a technické prostředky, jejichž cena je zahrnuta v ceně úklidových prací a souvisejících služeb. Tyto prostředky budou na požádání Objednatele identifikovatelné minimálně svým výrobcem.

Rozsah a četnost úklidových prací:

1 x týdně:

- úklid vstupního prostoru domu (zametení, vytření),
- úklid schodišťového prostoru, podest a mezipodest ve všech podlažích, balkonu (zametení, vytření),
- úklid schodů do sklepních prostor a prostoru pod schodištěm (zametení, vytření),
- umytí a vyleštění vstupních domovních dveří a dveří ve společných prostorách domu,
- vynesení reklamních letáků,
- vyčištění rohože u vstupu,
- umytí okenních parapetů, vypínačů, otření prachu a ometání pavučin průběžně dle potřeby,
- zametení a vytření venkovní podesty a schodů u předního a zadního vstupu.

1 x měsíčně:

- zametení a vytření sklepních prostor, sušárny,
- umytí schodišťových madel a zábradlí,
- umytí schránek a zvonkového tabla.

1 x za tři měsíce:

- umytí hydrantových skříněk,
- umytí sklepních dveří (ve společných prostorách domu).

2 x ročně:

- umytí osvětlovacích těles ve společných prostorách bytového domu a sklepních prostorách,
- umytí schodišťových oken,
- umytí sklepních oken.

Výměry objektu:

Venkovní prostory		
Označení prostoru	výměra	jednotka
Podesta	1,37	m ²
Schodiště	2,38	m ²
Vnitřní prostory		
Označení prostoru	Výměra	jednotka
Schodiště	31,55	m ²
Podesty	34,8	m ²
Sklepní prostory	41,7	m ²
Dveře vstupní část. prosklené	1ks, 3,44 m ²	ks, m ²

Mříže vnitřní dveřní	2	ks
Dveře sklepní	11	ks
Keramický obklad stěn	9,9	m ²
Okna + parapety	8,28	m ²
Okna sklepní + parapety	5,2	m ²
Osvětlovací tělesa	17	ks
Hydrantové skříně	1	ks
Otopná tělesa	1,2	m ²
Kolárna	31,48	m ²

Součástí přílohy je půdorys společných prostor domu pro zajištění úklidu.

SUTERÉN

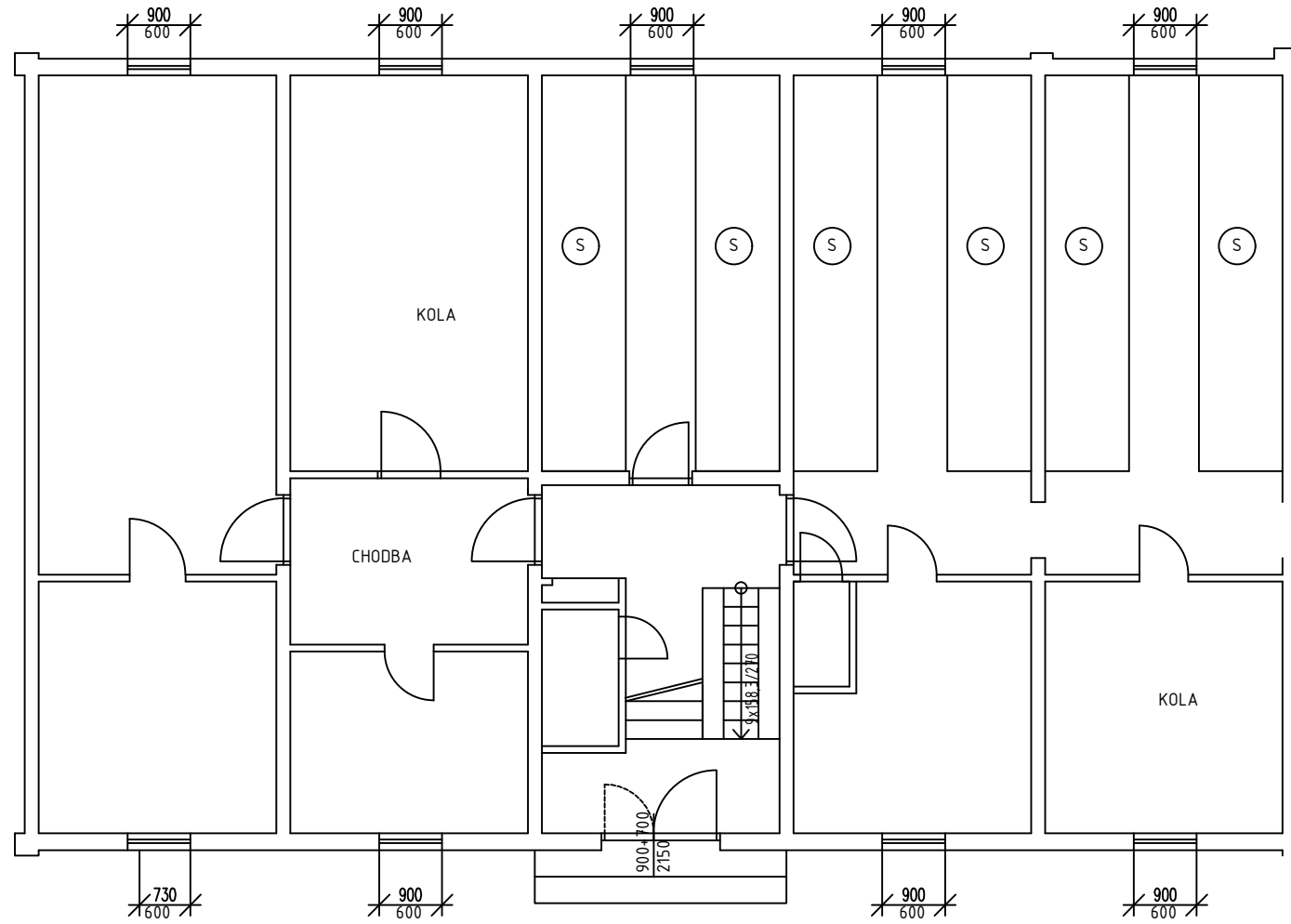

1.NP

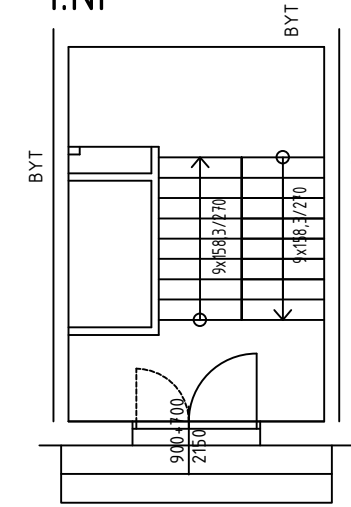

2-4.NP

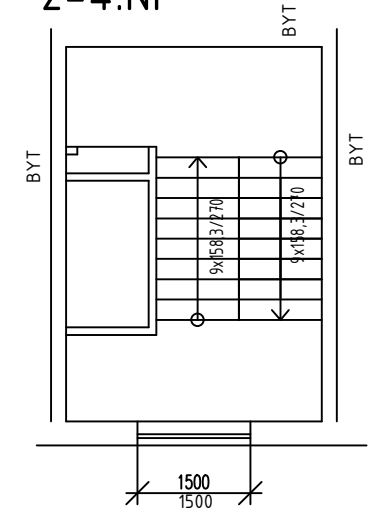

Ⓢ SKLEPNÍ BOXY

VYMĚŘENÍ SPOLEČNÝCH PROSTOR BYTOVÝCH DOMŮ V MAJETKU SMO, SVĚŘENÝCH MĚSTSKÉMU OBVODU OSTRAVA-JIH PRO ZAJIŠTĚNÍ ÚKLIDU

INVESTOR	Statutární město Ostrava - Městský obvod Ostrava - Jih	ČOS exim s.r.o Alešova 26 370 01 České Budějovice	
VEDOUČÍ PROJEKTU	Ing. Lenka Jakšová	FORMÁT:	2 x A4
NÁZEV VÝKRESU		DATUM:	11 / 2017
		MĚŘÍTKO:	1 : 100
		Č.v.:	255
VOLGOGRADSKÁ 128			

Příloha č. 1 Dílčí část 4.11 - Bytový dům Volgogradská 2374/155A Ostrava-Zábřeh

Zhotovitel se zavazuje provádět pro Objednatele za úplaty úklidové služby ve společných prostorách bytového domu s č. p. 2374 na adrese Volgogradská č. or. 155A v Ostravě-Zábřehu, stojícího na pozemku parc. č. st. 3128 v k. ú. Zábřeh nad Odrou, který má 5 nadzemních podlaží s 12 byty a 1 podzemní podlaží.

Den provádění úklidu oznámí Zhotovitel písemně Objednateli před zahájením prací. V případě změny dne konání úklidu v průběhu provádění prací je Zhotovitel povinen toto písemně oznámit Objednateli 30 kalendářních dnů předem, pokud se smluvní strany nedohodnou jinak.

Při úklidu bude Zhotovitel používat vlastní čisticí, dezinfekční a technické prostředky, jejichž cena je zahrnuta v ceně úklidových prací a souvisejících služeb. Tyto prostředky budou na požádání Objednatele identifikovatelné minimálně svým výrobcem.

Rozsah a četnost úklidových prací:

1 x týdně:

- úklid vstupního prostoru domu (zametení, vytření),
- úklid schodišťového prostoru, podest a mezipodest ve všech podlažích, balkonu (zametení, vytření),
- úklid schodů do sklepních prostor a prostoru pod schodištěm (zametení, vytření),
- umytí a vyleštění vstupních domovních dveří a dveří ve společných prostorách domu,
- vynesení reklamních letáků,
- vyčištění rohože u vstupu,
- umytí okenních parapetů, vypínačů, otření prachu a ometání pavučin průběžně dle potřeby,
- zametení a vytření venkovní podesty a schodů u předního a zadního vstupu.

1 x měsíčně:

- zametení a vytření sklepních prostor, sušárny,
- umytí schodišťových madel a zábradlí,
- umytí schránek a zvonkového tabla.

1 x za tři měsíce:

- umytí hydrantových skříněk,
- umytí sklepních dveří (ve společných prostorách domu).

2 x ročně:

- umytí osvětlovacích těles ve společných prostorách bytového domu a sklepních prostorách,
- umytí schodišťových oken,
- umytí sklepních oken.

Výměry objektu:

Venkovní prostory		
Označení prostoru	výměra	jednotka
Podesta	1,1	m ²
Vnitřní prostory		
Označení prostoru	Výměra	jednotka
Schodiště	31,55	m ²
Podesty	34,8	m ²
Sklepní prostory	38,85	m ²
Dveře vstupní část. prosklené	1ks, 3,44 m ²	ks, m ²
Mříže vnitřní dveřní	1	ks

Dveře sklepní	8	ks
Keramický obklad stěn	9,9	m ²
Okna + parapety	8,19	m ²
Okna sklepní + parapety	6,66	m ²
Osvětlovací tělesa	16	ks
Hydrantové skříně	1	ks
Listovní schránky	1,32	m ²
Sušárna	34,68	m ²
Kolárna	12,24	m ²

Součástí přílohy je půdorys společných prostor domu pro zajištění úklidu.

SUTERÉN

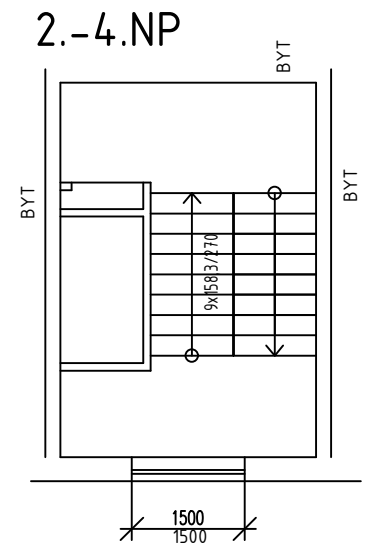
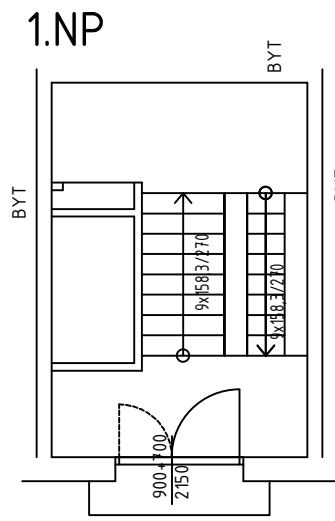
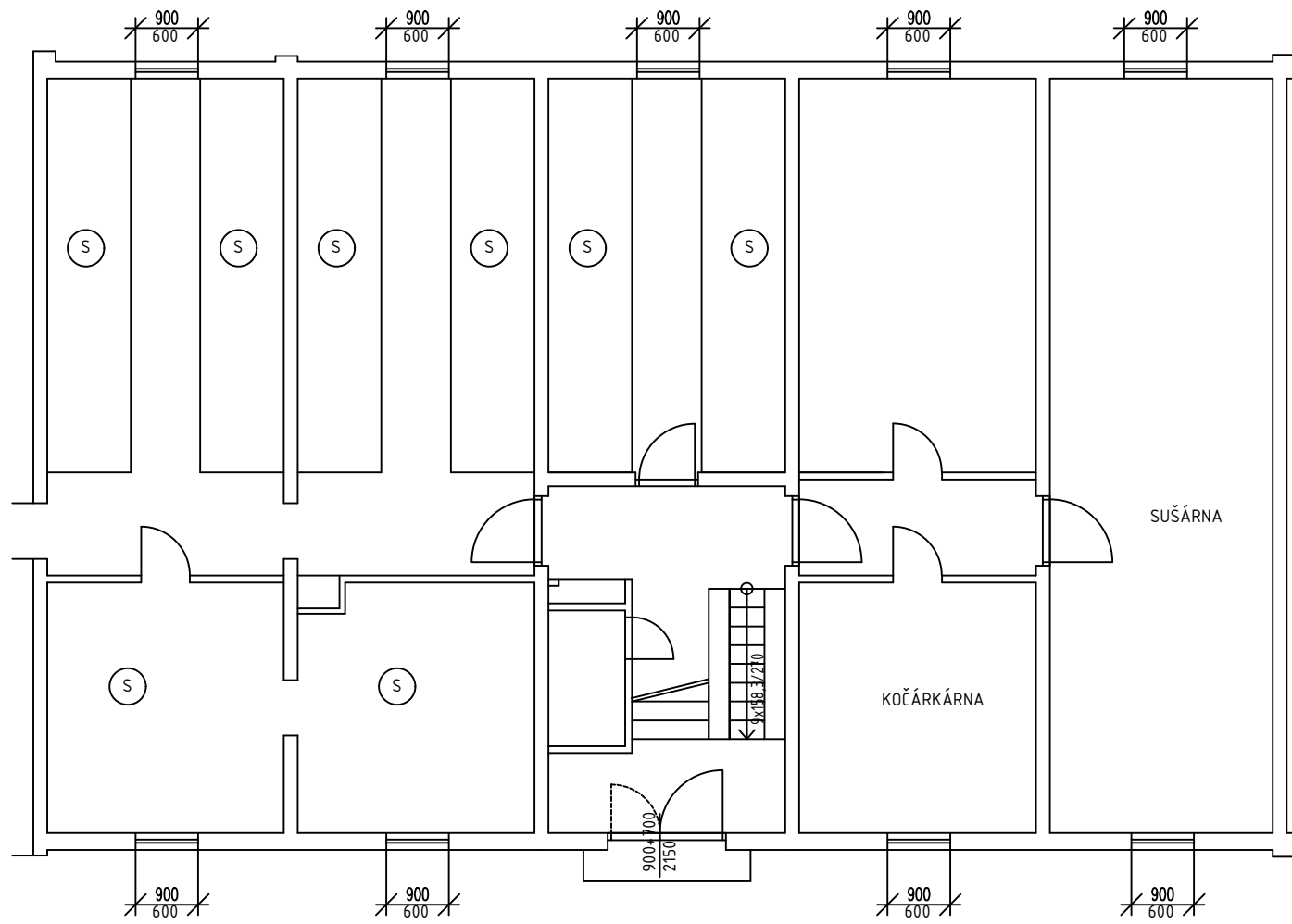

Ⓢ SKLEPNÍ BOXY

VYMĚŘENÍ SPOLEČNÝCH PROSTOR BYTOVÝCH DOMŮ V MAJETKU SMO, SVĚŘENÝCH MĚSTSKÉMU OBVODU OSTRAVA-JIH PRO ZAJIŠTĚNÍ ÚKLIDU

INVESTOR	Statutární město Ostrava - Městský obvod Ostrava - Jih	ČOS exim s.r.o Alešova 26 370 01 České Budějovice	
VEDOUCÍ PROJEKTU	Ing. Lenka Jakšová	FORMÁT:	2 x A4
NÁZEV VÝKRESU VOLGOGRADSKÁ 155A		DATUM:	11 / 2017
		MĚŘÍTKO:	1 : 100
		Č.v.:	264

Příloha č. 1 Dílčí část 4.12 - Bytový dům Volgogradská 2373/157a Ostrava-Zábřeh

Zhotovitel se zavazuje provádět pro Objednatele za úplaty úklidové služby ve společných prostorách bytového domu s č. p. 2373 na adrese Volgogradská č. or. 157a v Ostravě-Zábřehu, stojícího na pozemku parc. č. st. 3129 v k. ú. Zábřeh nad Odrou, který má 5 nadzemních podlaží s 11 byty a 1 podzemní podlaží.

Den provádění úklidu oznámí Zhotovitel písemně Objednateli před zahájením prací. V případě změny dne konání úklidu v průběhu provádění prací je Zhotovitel povinen toto písemně oznámit Objednateli 30 kalendářních dnů předem, pokud se smluvní strany nedohodnou jinak.

Při úklidu bude Zhotovitel používat vlastní čistící, dezinfekční a technické prostředky, jejichž cena je zahrnuta v ceně úklidových prací a souvisejících služeb. Tyto prostředky budou na požádání Objednatele identifikovatelné minimálně svým výrobcem.

Rozsah a četnost úklidových prací:

1 x týdně:

- úklid vstupního prostoru domu (zametení, vytření),
- úklid schodišťového prostoru, podest a mezipodest ve všech podlažích, balkonu (zametení, vytření),
- úklid schodů do sklepních prostor a prostoru pod schodištěm (zametení, vytření),
- umytí a vyleštění vstupních domovních dveří a dveří ve společných prostorách domu,
- vynesení reklamních letáků,
- vyčištění rohože u vstupu,
- umytí okenních parapetů, vypínačů, otření prachu a ometání pavučin průběžně dle potřeby,
- zametení a vytření venkovní podesty a schodů u předního a zadního vstupu.

1 x měsíčně:

- zametení a vytření sklepních prostor, sušárny,
- umytí schodišťových madel a zábradlí,
- umytí schránek a zvonkového tabla.

1 x za tři měsíce:

- umytí hydrantových skříněk,
- umytí sklepních dveří (ve společných prostorách domu).

2 x ročně:

- umytí osvětlovacích těles ve společných prostorách bytového domu a sklepních prostorách,
- umytí schodišťových oken,
- umytí sklepních oken.

Výměry objektu:

Venkovní prostory		
Označení prostoru	výměra	jednotka
Podesta	3,96	m ²
Vnitřní prostory		
Označení prostoru	Výměra	jednotka
Schodiště	39,4	m ²
Podesty	46,7	m ²
Sklepní prostory	50,29	m ²
Dveře vstupní část. prosklené	2ks, 7,1 m ²	ks, m ²
Dveře vnitřní plné	1	ks

Dveře vnitřní prosklené	1	ks
Dveře sklepní	6	ks
Keramický obklad stěn	9,06	m ²
Okna + parapety	8,28	m ²
Okna sklepní + parapety	5,92	m ²
Osvětlovací tělesa	18	ks
Hydrantové skříně	1	ks
Listovní schránky	1,2	m ²
Sušárna	12,24	m ²

Součástí přílohy je půdorys společných prostor domu pro zajištění úklidu.

SUTERÉN

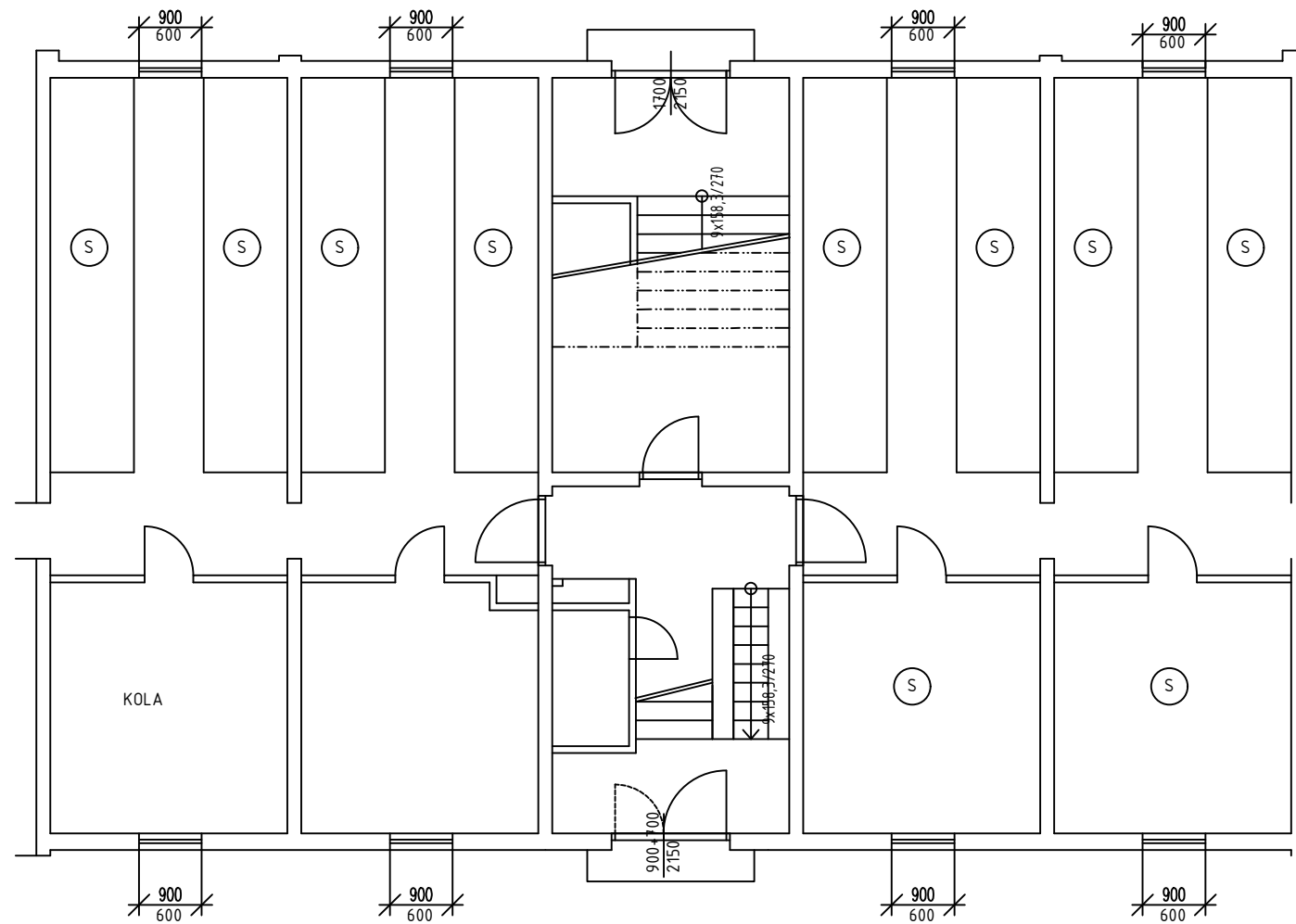

1.NP

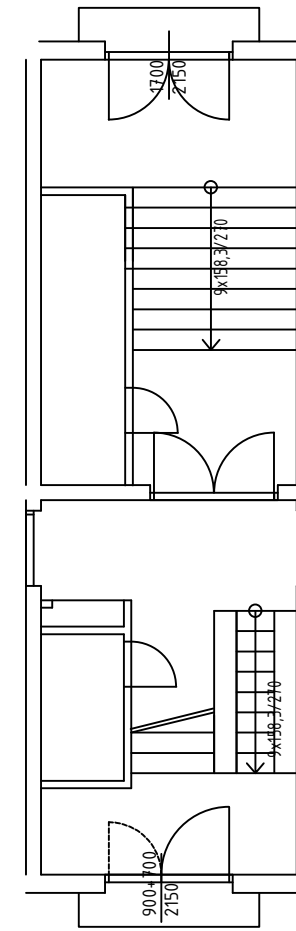

2.-4.NP

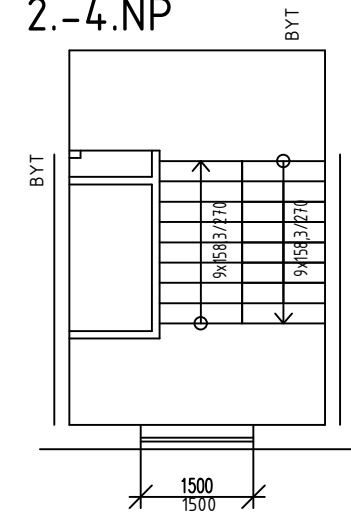

Ⓢ SKLEPNÍ BOXY

VYMĚŘENÍ SPOLEČNÝCH PROSTOR BYTOVÝCH DOMŮ V MAJETKU SMO, SVĚŘENÝCH MĚSTSKÉMU OBVODU OSTRAVA-JIH PRO ZAJIŠTĚNÍ ÚKLIDU

INVESTOR	Statutární město Ostrava - Městský obvod Ostrava - Jih	ČOS exim s.r.o Alešova 26 370 01 České Budějovice
VEDOUCÍ PROJEKTU	Ing. Lenka Jakšová	FORMÁT: 2 x A4
NÁZEV VÝKRESU VOLGOGRADSKÁ 157A		DATUM: 11 / 2017
		MĚŘÍTKO: 1 : 100
		Č.v.: 265

Příloha č. 1 Dílčí část 4.13 - Bytový dům Zlepšovatelů 569/40 Ostrava-Zábřeh

Zhotovitel se zavazuje provádět pro Objednatele za úplaty úklidové služby ve společných prostorách bytového domu s č. p. 569 na adrese Zlepšovatelů č. or. 40 v Ostravě-Zábřehu, stojícího na pozemku parc. č. st. 618 v k. ú. Hrabůvka, který má 4 nadzemní podlaží s 6 byty a 1 podzemní podlaží.

Den provádění úklidu oznámí Zhotovitel písemně Objednateli před zahájením prací. V případě změny dne konání úklidu v průběhu provádění prací je Zhotovitel povinen toto písemně oznámit Objednateli 30 kalendářních dnů předem, pokud se smluvní strany nedohodnou jinak.

Při úklidu bude Zhotovitel používat vlastní čisticí, dezinfekční a technické prostředky, jejichž cena je zahrnuta v ceně úklidových prací a souvisejících služeb. Tyto prostředky budou na požádání Objednatele identifikovatelné minimálně svým výrobcem.

Rozsah a četnost úklidových prací:

1 x týdně:

- úklid vstupního prostoru domu (zametení, vytření),
- úklid schodišťového prostoru, podest a mezipodest ve všech podlažích, balkonu (zametení, vytření),
- úklid schodů do sklepních prostor a prostoru pod schodištěm (zametení, vytření),
- umytí a vyleštění vstupních domovních dveří a dveří ve společných prostorách domu,
- vynesení reklamních letáků,
- vyčištění rohože u vstupu,
- umytí okenních parapetů, vypínačů, otření prachu a ometání pavučin průběžně dle potřeby,
- zametení a vytření venkovní podesty a schodů u předního a zadního vstupu.

1 x měsíčně:

- zametení a vytření sklepních prostor, sušárny,
- umytí schodišťových madel a zábradlí,
- umytí schránek a zvonkového tabla.

1 x za tři měsíce:

- umytí hydrantových skříněk,
- umytí sklepních dveří (ve společných prostorách domu).

2 x ročně:

- umytí osvětlovacích těles ve společných prostorách bytového domu a sklepních prostorách,
- umytí schodišťových oken,
- umytí sklepních oken.

Výměry objektu:

Vnitřní prostory		
Označení prostoru	Výměra	jednotka
Schodiště	10,5	m ²
Podesty	14,4	m ²
Sklepní prostory	35,6	m ²
Dveře vstupní část. prosklené	1ks, 1,8 m ²	ks, m ²
Dveře sklepní	5	ks
Okna + parapety	3,6	m ²
Okna sklepní + parapety	5,1	m ²
Osvětlovací tělesa	11	ks

Hydrantové skříně	2	ks
Listovní schránky	0,65	m ²
Sušárna	9,8	m ²

Součástí přílohy je půdorys společných prostor domu pro zajištění úklidu.

SUTERÉN

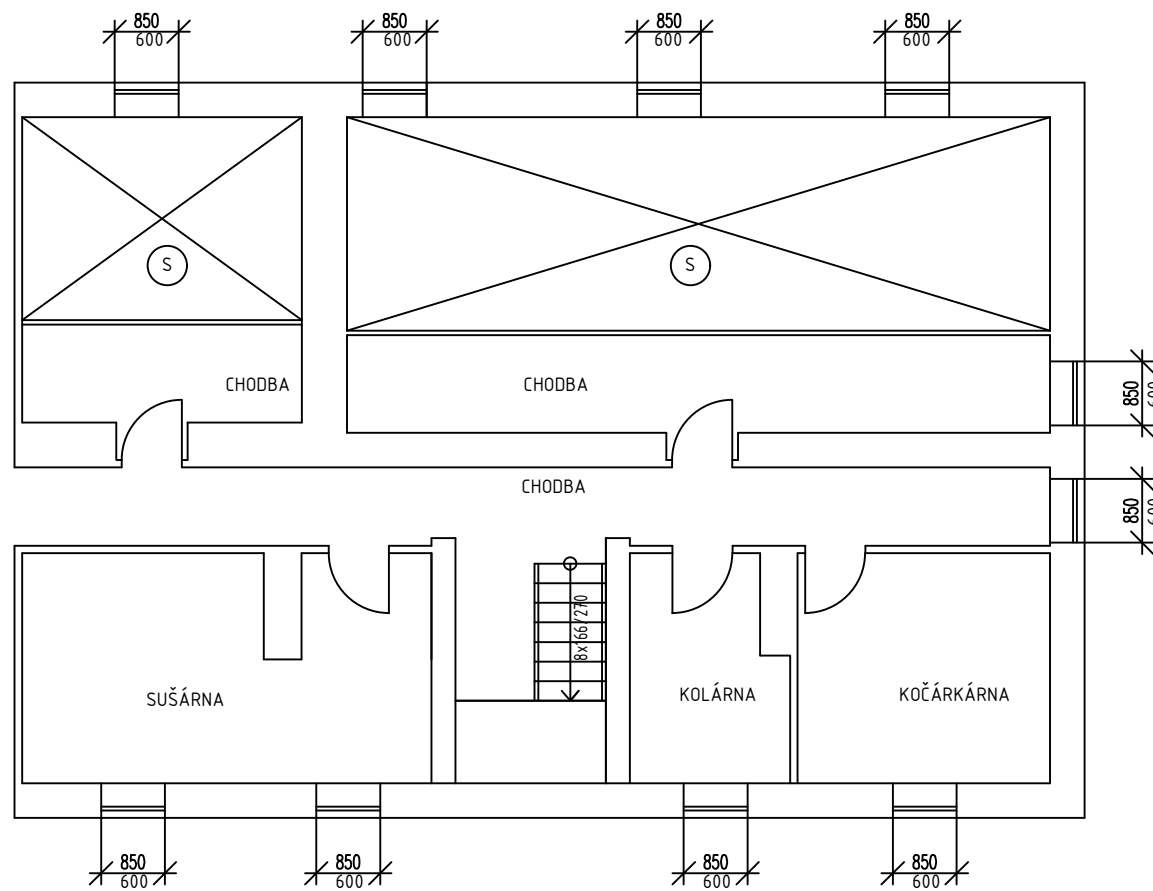

1.NP

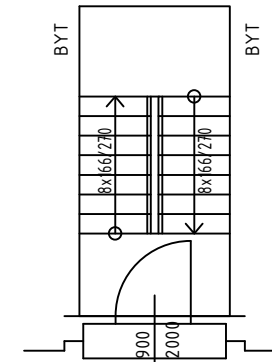

2.NP

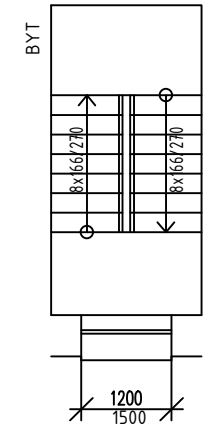

3.NP

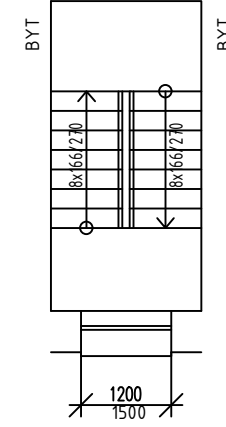

Ⓢ SKLEPNÍ BOXY

VYMĚŘENÍ SPOLEČNÝCH PROSTOR BYTOVÝCH DOMŮ V MAJETKU SMO, SVĚŘENÝCH MĚSTSKÉMU OBVODU OSTRAVA-JIH PRO ZAJIŠTĚNÍ ÚKLIDU

INVESTOR	Statutární město Ostrava - Městský obvod Ostrava - Jih	ČOS exim s.r.o Alešova 26 370 01 České Budějovice
VEDOUcí PROJEKTU	Ing. Lenka Jakšová	FORMÁT: 2 x A4
NÁZEV VÝKRESU ZLEPŠOVATELŮ 40		DATUM: 11 / 2017
		MĚŘITKO: 1 : 100
		Č.V.: 292

Příloha č. 1 Dílčí část 4.14 - Bytový dům Zlepšovatelů 571/44 Ostrava-Zábřeh

Zhotovitel se zavazuje provádět pro Objednatele za úplaty úklidové služby ve společných prostorách bytového domu s č. p. 569 na adrese Zlepšovatelů č. or. 40 v Ostravě-Zábřehu, stojícího na pozemku parc. č. st. 620 v k. ú. Hrabůvka, který má 4 nadzemní podlaží s 6 byty a 1 podzemní podlaží.

Den provádění úklidu oznámí Zhotovitel písemně Objednateli před zahájením prací. V případě změny dne konání úklidu v průběhu provádění prací je Zhotovitel povinen toto písemně oznámit Objednateli 30 kalendářních dnů předem, pokud se smluvní strany nedohodnou jinak.

Při úklidu bude Zhotovitel používat vlastní čisticí, dezinfekční a technické prostředky, jejichž cena je zahrnuta v ceně úklidových prací a souvisejících služeb. Tyto prostředky budou na požádání Objednatele identifikovatelné minimálně svým výrobcem.

Rozsah a četnost úklidových prací:

1 x týdně:

- úklid vstupního prostoru domu (zametení, vytření),
- úklid schodišťového prostoru, podest a mezipodest ve všech podlažích, balkonu (zametení, vytření),
- úklid schodů do sklepních prostor a prostoru pod schodištěm (zametení, vytření),
- umytí a vyleštění vstupních domovních dveří a dveří ve společných prostorách domu,
- vynesení reklamních letáků,
- vyčištění rohože u vstupu,
- umytí okenních parapetů, vypínačů, otření prachu a ometání pavučin průběžně dle potřeby,
- zametení a vytření venkovní podesty a schodů u předního a zadního vstupu.

1 x měsíčně:

- zametení a vytření sklepních prostor, sušárny,
- umytí schodišťových madel a zábradlí,
- umytí schránek a zvonkového tabla.

1 x za tři měsíce:

- umytí hydrantových skříněk,
- umytí sklepních dveří (ve společných prostorách domu).

2 x ročně:

- umytí osvětlovacích těles ve společných prostorách bytového domu a sklepních prostorách,
- umytí schodišťových oken,
- umytí sklepních oken.

Výměry objektu:

Venkovní prostory		
Označení prostoru	výměra	jednotka
Podesta	0,9	m ²
Vnitřní prostory		
Označení prostoru	Výměra	jednotka
Schodiště	10,3	m ²
Podesty	14,4	m ²
Sklepní prostory	25,1	m ²
Dveře vstupní část. prosklené	1ks, 2 m ²	ks, m ²
Dveře sklepní	5	ks

Okna + parapety	3,6	m ²
Okna sklepní + parapety	3,6	m ²
Osvětlovací tělesa	11	ks
Listovní schránky	0,65	m ²
Sušárna	9,9	m ²
Kolárna	17,1	m ²

Součástí přílohy je půdorys společných prostor domu pro zajištění úklidu.

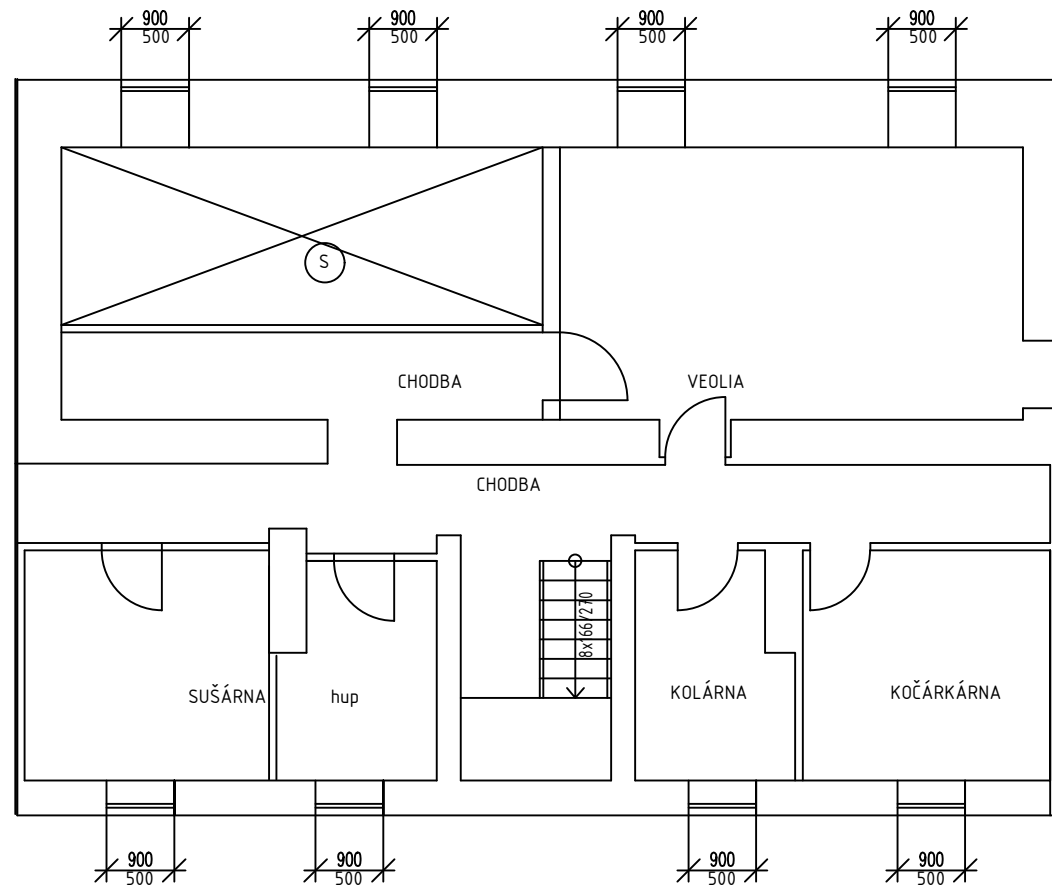

1.NP

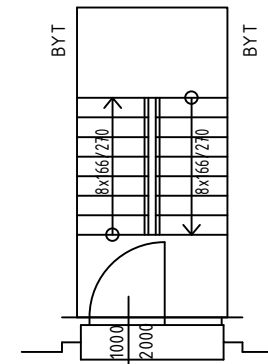

2.NP

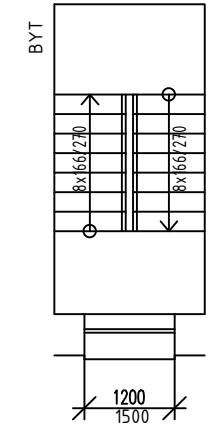

3.NP

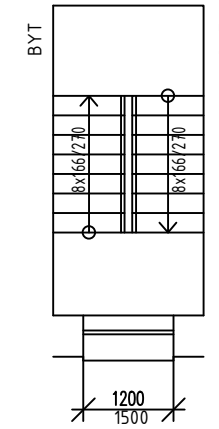

VYMĚŘENÍ SPOLEČNÝCH PROSTOR BYTOVÝCH DOMŮ V MAJETKU SMO, SVĚŘENÝCH MĚSTSKÉMU OBVODU OSTRAVA-JIH PRO ZAJIŠTĚNÍ ÚKLIDU

INVESTOR	Statutární město Ostrava - Městský obvod Ostrava - Jih	ČOS exim s.r.o Alešova 26 370 01 České Budějovice	
VEDOUCÍ PROJEKTU	Ing. Lenka Jakšová	FORMÁT:	2 x A4
NÁZEV VÝKRESU ZLEPŠOVATELŮ 44		DATUM:	11 / 2017
		MĚŘITKO:	1 : 100
		Č.v.:	294

Příloha č. 1 Dílčí část 4.15 - Bytový dům Zlepšovatelů 577/56 Ostrava-Zábřeh

Zhotovitel se zavazuje provádět pro Objednatele za úplaty úklidové služby ve společných prostorách bytového domu s č. p. 577 na adrese Zlepšovatelů č. or. 56 v Ostravě-Zábřehu, stojícího na pozemku parc. č. st. 638 v k. ú. Hrabůvka, který má 4 nadzemní podlaží s 6 byty a 1 podzemní podlaží.

Den provádění úklidu oznámí Zhotovitel písemně Objednateli před zahájením prací. V případě změny dne konání úklidu v průběhu provádění prací je Zhotovitel povinen toto písemně oznámit Objednateli 30 kalendářních dnů předem, pokud se smluvní strany nedohodnou jinak.

Při úklidu bude Zhotovitel používat vlastní čisticí, dezinfekční a technické prostředky, jejichž cena je zahrnuta v ceně úklidových prací a souvisejících služeb. Tyto prostředky budou na požádání Objednatele identifikovatelné minimálně svým výrobcem.

Rozsah a četnost úklidových prací:

1 x týdně:

- úklid vstupního prostoru domu (zametení, vytření),
- úklid schodišťového prostoru, podest a mezipodest ve všech podlažích, balkonu (zametení, vytření),
- úklid schodů do sklepních prostor a prostoru pod schodištěm (zametení, vytření),
- umytí a vyleštění vstupních domovních dveří a dveří ve společných prostorách domu,
- vynesení reklamních letáků,
- vyčištění rohože u vstupu,
- umytí okenních parapetů, vypínačů, otření prachu a ometání pavučin průběžně dle potřeby,
- zametení a vytření venkovní podesty a schodů u předního a zadního vstupu.

1 x měsíčně:

- zametení a vytření sklepních prostor, sušárny,
- umytí schodišťových madel a zábradlí,
- umytí schránek a zvonkového tabla.

1 x za tři měsíce:

- umytí hydrantových skříněk,
- umytí sklepních dveří (ve společných prostorách domu).

2 x ročně:

- umytí osvětlovacích těles ve společných prostorách bytového domu a sklepních prostorách,
- umytí schodišťových oken,
- umytí sklepních oken.

Výměry objektu:

Vnitřní prostory		
Označení prostoru	Výměra	jednotka
Schodiště	10,24	m ²
Podesty	14,4	m ²
Sklepní prostory	35,6	m ²
Dveře vstupní část. prosklené	1ks, 2,9 m ²	ks, m ²
Dveře sklepní	5	ks
Okna + parapety	3,6	m ²
Okna sklepní + parapety	3,82	m ²
Osvětlovací tělesa	11	ks

Listovní schránky	0,65	m ²
Sušárna	9,8	m ²

Součástí přílohy je půdorys společných prostor domu pro zajištění úklidu.

SUTERÉN

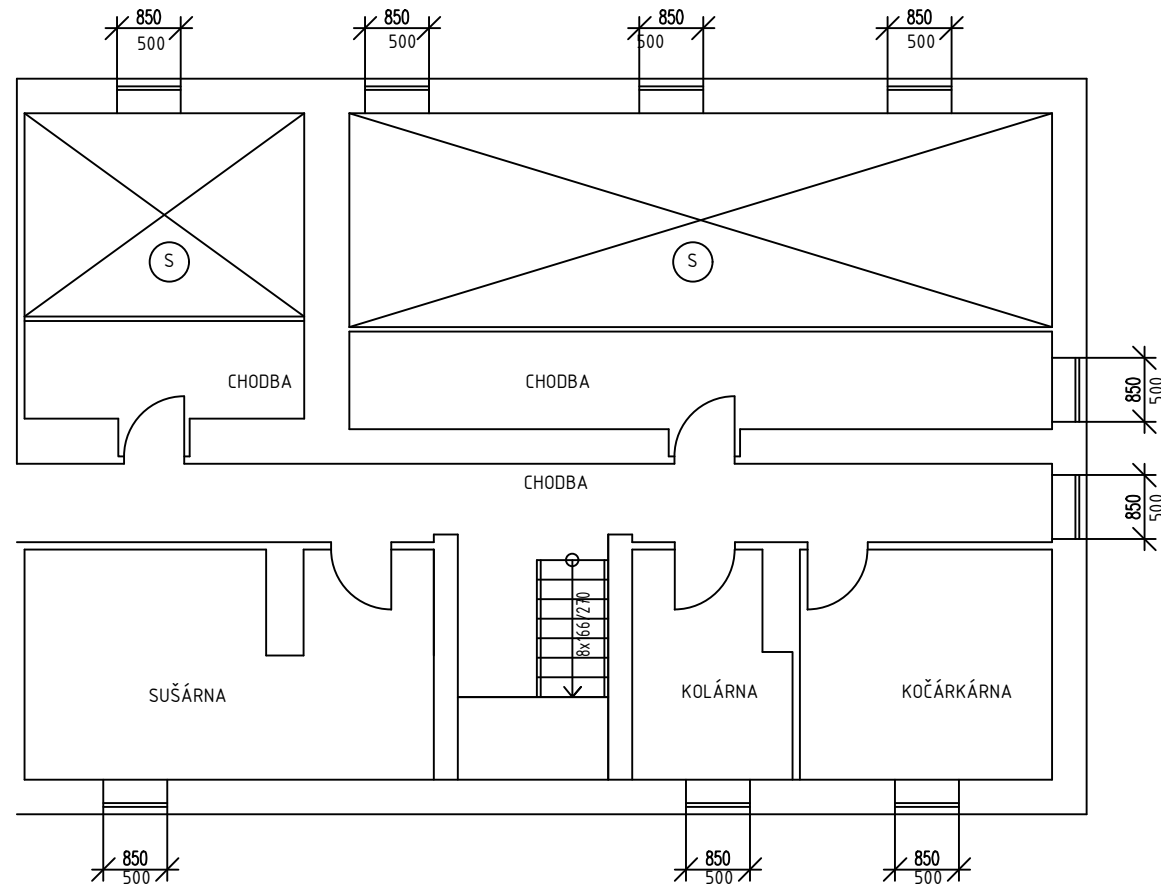

1.NP

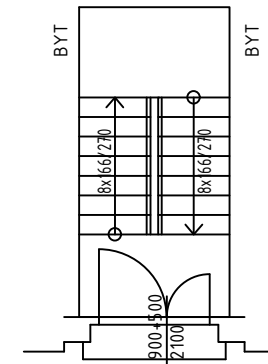

2.NP

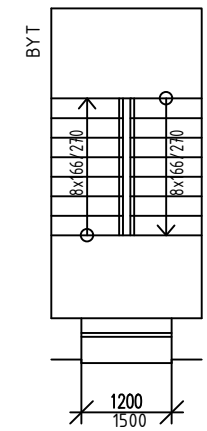

3.NP

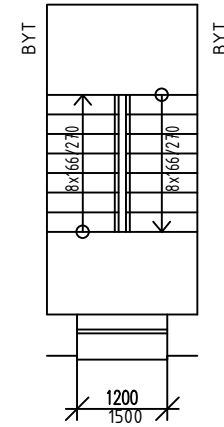

Ⓢ SKLEPNÍ BOXY

VYMĚŘENÍ SPOLEČNÝCH PROSTOR BYTOVÝCH DOMŮ V MAJETKU SMO, SVĚŘENÝCH MĚSTSKÉMU OBVODU OSTRAVA-JIH PRO ZAJIŠTĚNÍ ÚKLIDU

INVESTOR	Statutární město Ostrava - Městský obvod Ostrava - Jih	ČOS exim s.r.o Alešova 26 370 01 České Budějovice
VEDOUCÍ PROJEKTU	Ing. Lenka Jakšová	FORMÁT: 2 x A4
NÁZEV VÝKRESU ZLEPŠOVATELŮ 56		DATUM: 11 / 2017
		MĚŘITKO: 1 : 100
		Č.v.: 300

Příloha č. 1 Dílčí část 4.16 - Bytový dům Zlepšovatelů 579/60 Ostrava-Zábřeh

Zhotovitel se zavazuje provádět pro Objednatele za úplaty úklidové služby ve společných prostorách bytového domu s č. p. 579 na adrese Zlepšovatelů č. or. 60 v Ostravě-Zábřehu, stojícího na pozemku parc. č. st. 640 v k. ú. Hrabůvka, který má 4 nadzemní podlaží s 6 byty a 1 podzemní podlaží.

Den provádění úklidu oznámí Zhotovitel písemně Objednateli před zahájením prací. V případě změny dne konání úklidu v průběhu provádění prací je Zhotovitel povinen toto písemně oznámit Objednateli 30 kalendářních dnů předem, pokud se smluvní strany nedohodnou jinak.

Při úklidu bude Zhotovitel používat vlastní čisticí, dezinfekční a technické prostředky, jejichž cena je zahrnuta v ceně úklidových prací a souvisejících služeb. Tyto prostředky budou na požádání Objednatele identifikovatelné minimálně svým výrobcem.

Rozsah a četnost úklidových prací:

1 x týdně:

- úklid vstupního prostoru domu (zametení, vytření),
- úklid schodišťového prostoru, podest a mezipodest ve všech podlažích, balkonu (zametení, vytření),
- úklid schodů do sklepních prostor a prostoru pod schodištěm (zametení, vytření),
- umytí a vyleštění vstupních domovních dveří a dveří ve společných prostorách domu,
- vynesení reklamních letáků,
- vyčištění rohože u vstupu,
- umytí okenních parapetů, vypínačů, otření prachu a ometání pavučin průběžně dle potřeby,
- zametení a vytření venkovní podesty a schodů u předního a zadního vstupu.

1 x měsíčně:

- zametení a vytření sklepních prostor, sušárny,
- umytí schodišťových madel a zábradlí,
- umytí schránek a zvonkového tabla.

1 x za tři měsíce:

- umytí hydrantových skříněk,
- umytí sklepních dveří (ve společných prostorách domu).

2 x ročně:

- umytí osvětlovacích těles ve společných prostorách bytového domu a sklepních prostorách,
- umytí schodišťových oken,
- umytí sklepních oken.

Výměry objektu:

Vnitřní prostory		
Označení prostoru	Výměra	jednotka
Schodiště	10,24	m ²
Podesty	14,4	m ²
Sklepní prostory	32,9	m ²
Dveře vstupní část. prosklené	1ks, 2,9 m ²	ks, m ²
Dveře sklepní	5	ks
Okna + parapety	3,6	m ²
Okna sklepní + parapety	3,4	m ²
Osvětlovací tělesa	11	ks

Hydrantové skříně	2	ks
Listovní schránky	0,65	m ²
Sušárna	16,08	m ²
Kolárna	15,6	m ²

Součástí přílohy je půdorys společných prostor domu pro zajištění úklidu.

SUTERÉN

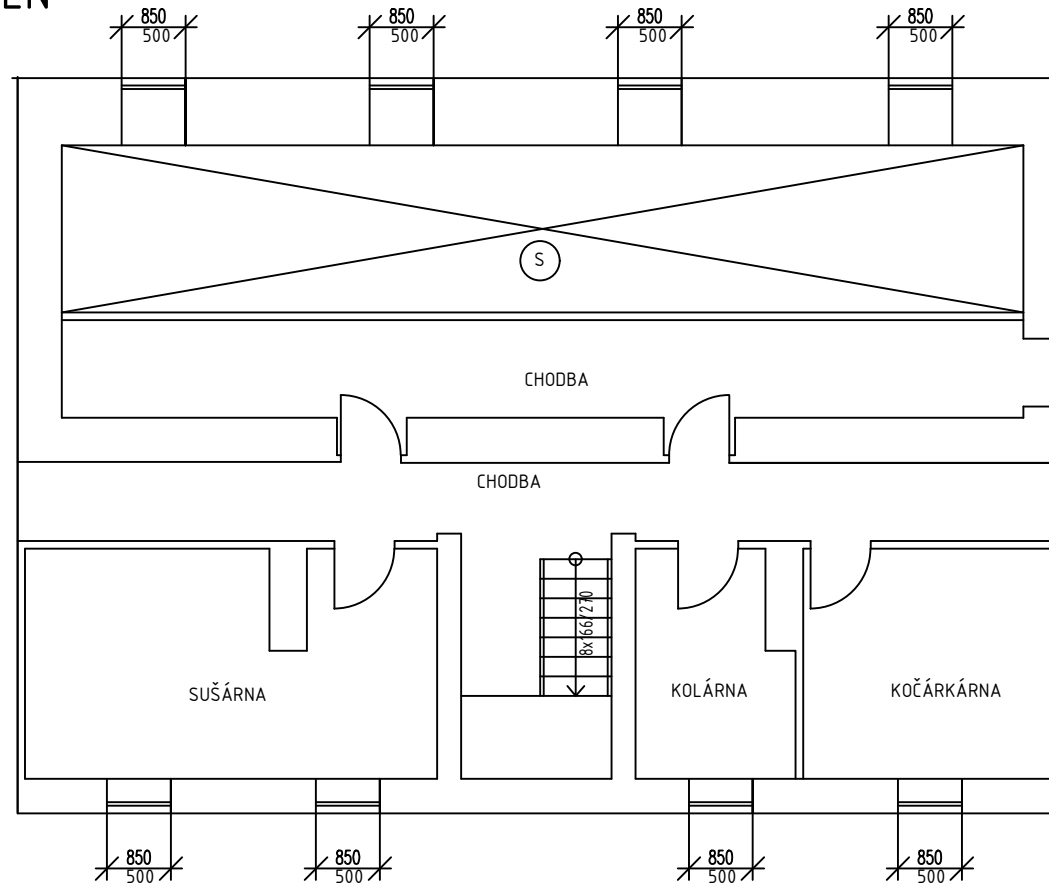

1.NP

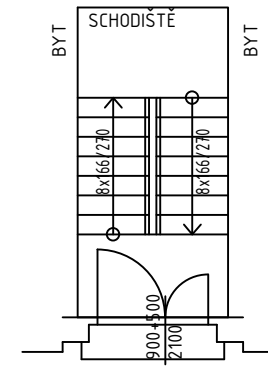

2.NP

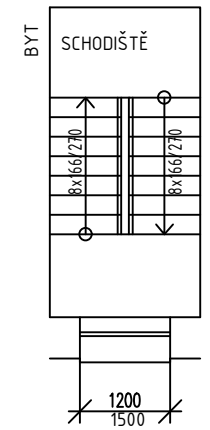

3.NP

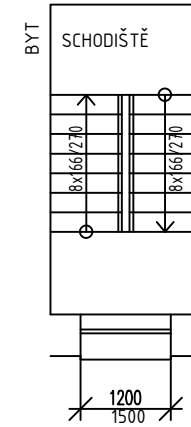

Ⓢ SKLEPNÍ BOXY

VYMĚŘENÍ SPOLEČNÝCH PROSTOR BYTOVÝCH DOMŮ V MAJETKU SMO, SVĚŘENÝCH MĚSTSKÉMU OBVODU OSTRAVA-JIH PRO ZAJIŠTĚNÍ ÚKLIDU

INVESTOR	Statutární město Ostrava - Městský obvod Ostrava - Jih	ČOS exim s.r.o Alešova 26 370 01 České Budějovice
VEDOUcí PROJEKTU	Ing. Lenka Jakšová	FORMÁT: 2 x A4
NÁZEV VÝKRESU ZLEPŠOVATELŮ 60		DATUM: 11 / 2017
		MĚŘITKO: 1 : 100
		Č.v.: 302

Příloha č. 1 Dílčí část 4.17 - Bytový dům Zlepšovatelů 581/64 Ostrava-Zábřeh

Zhotovitel se zavazuje provádět pro Objednatele za úplaty úklidové služby ve společných prostorách bytového domu s č. p. 581 na adrese Zlepšovatelů č. or. 64 v Ostravě-Zábřehu, stojícího na pozemku parc. č. st. 642 v k. ú. Hrabůvka, který má 4 nadzemní podlaží s 6 byty a 1 podzemní podlaží.

Den provádění úklidu oznámí Zhotovitel písemně Objednateli před zahájením prací. V případě změny dne konání úklidu v průběhu provádění prací je Zhotovitel povinen toto písemně oznámit Objednateli 30 kalendářních dnů předem, pokud se smluvní strany nedohodnou jinak.

Při úklidu bude Zhotovitel používat vlastní čisticí, dezinfekční a technické prostředky, jejichž cena je zahrnuta v ceně úklidových prací a souvisejících služeb. Tyto prostředky budou na požádání Objednatele identifikovatelné minimálně svým výrobcem.

Rozsah a četnost úklidových prací:

1 x týdně:

- úklid vstupního prostoru domu (zametení, vytření),
- úklid schodišťového prostoru, podest a mezipodest ve všech podlažích, balkonu (zametení, vytření),
- úklid schodů do sklepních prostor a prostoru pod schodištěm (zametení, vytření),
- umytí a vyleštění vstupních domovních dveří a dveří ve společných prostorách domu,
- vynesení reklamních letáků,
- vyčištění rohože u vstupu,
- umytí okenních parapetů, vypínačů, otření prachu a ometání pavučin průběžně dle potřeby,
- zametení a vytření venkovní podesty a schodů u předního a zadního vstupu.

1 x měsíčně:

- zametení a vytření sklepních prostor, sušárny,
- umytí schodišťových madel a zábradlí,
- umytí schránek a zvonkového tabla.

1 x za tři měsíce:

- umytí hydrantových skříněk,
- umytí sklepních dveří (ve společných prostorách domu).

2 x ročně:

- umytí osvětlovacích těles ve společných prostorách bytového domu a sklepních prostorách,
- umytí schodišťových oken,
- umytí sklepních oken.

Výměry objektu:

Vnitřní prostory		
Označení prostoru	Výměra	jednotka
Schodiště	10,3	m ²
Podesty	14,4	m ²
Sklepní prostory	35,6	m ²
Dveře vstupní část. prosklené	1ks, 2,9 m ²	ks, m ²
Dveře sklepní	5	ks
Okna + parapety	3,6	m ²
Okna sklepní + parapety	3,83	m ²
Osvětlovací tělesa	11	ks

Listovní schránky	0,65	m ²
Sušárna	9,8	m ²

Součástí přílohy je půdorys společných prostor domu pro zajištění úklidu.

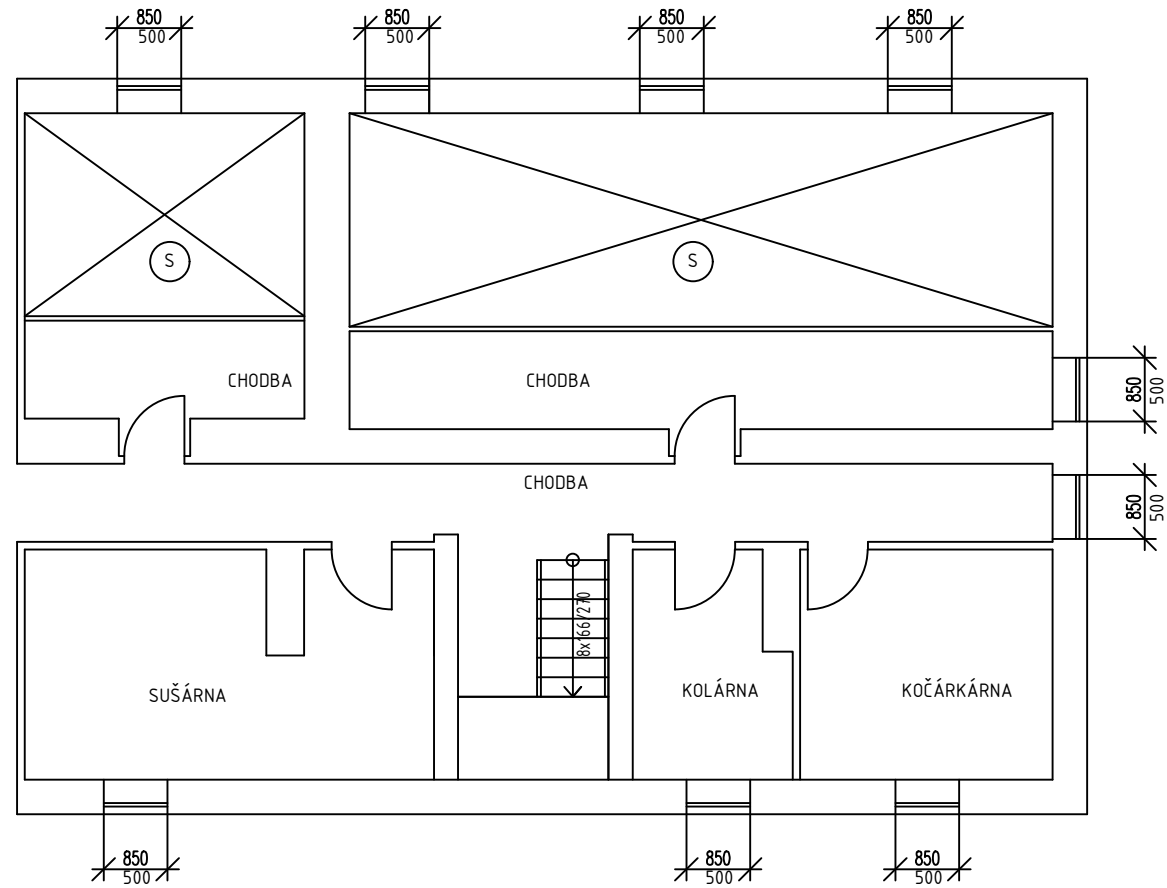

1.NP

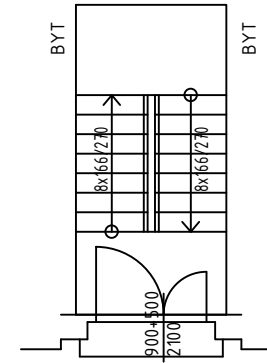

2.NP

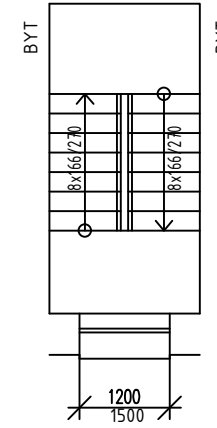

3.NP

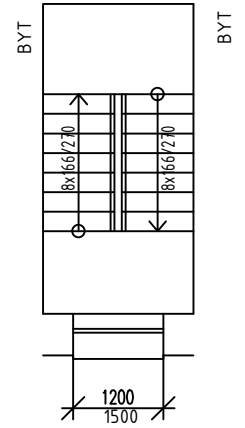

(S) SKLEPNÍ BOXY

VYMĚŘENÍ SPOLEČNÝCH PROSTOR BYTOVÝCH DOMŮ V MAJETKU SMO, SVĚŘENÝCH MĚSTSKÉMU OBVODU OSTRAVA-JIH PRO ZAJIŠTĚNÍ ÚKLIDU

INVESTOR	Statutární město Ostrava - Městský obvod Ostrava - Jih	ČOS exim s.r.o Alešova 26 370 01 České Budějovice
VEDOUcí PROJEKTU	Ing. Lenka Jakšová	FORMÁT: 2 x A4
NÁZEV VÝKRESU ZLEPŠOVATELŮ 64		DATUM: 11 / 2017
		MĚŘITKO: 1 : 100
		Č.v.: 304

Příloha č. 1 Dílčí část 4.18 - Bytový dům Jubilejní 250/1 Ostrava-Hrabůvka

Zhotovitel se zavazuje provádět pro Objednatele za úplaty úklidové služby ve společných prostorách bytového domu s č. p. 250 na adrese Jubilejní č. or. 1 v Ostravě-Hrabůvce, stojícího na pozemku parc. č. st. 208 v k. ú. Hrabůvka, který má 3 nadzemní podlaží s 4 byty a 1 podzemní podlaží.

Den provádění úklidu oznámí Zhotovitel písemně Objednateli před zahájením prací. V případě změny dne konání úklidu v průběhu provádění prací je Zhotovitel povinen toto písemně oznámit Objednateli 30 kalendářních dnů předem, pokud se smluvní strany nedohodnou jinak.

Při úklidu bude Zhotovitel používat vlastní čisticí, dezinfekční a technické prostředky, jejichž cena je zahrnuta v ceně úklidových prací a souvisejících služeb. Tyto prostředky budou na požádání Objednatele identifikovatelné minimálně svým výrobcem.

Rozsah a četnost úklidových prací:

1 x týdně:

- úklid vstupního prostoru domu (zametení, vytření),
- úklid schodišťového prostoru, podest a mezipodest ve všech podlažích, balkonu (zametení, vytření),
- úklid schodů do sklepních prostor a prostoru pod schodištěm (zametení, vytření),
- umytí a vyleštění vstupních domovních dveří a dveří ve společných prostorách domu,
- vynesení reklamních letáků,
- vyčištění rohože u vstupu,
- umytí okenních parapetů, vypínačů, otření prachu a ometání pavučin průběžně dle potřeby,
- zametení a vytření venkovní podesty a schodů u předního a zadního vstupu.

1 x měsíčně:

- zametení a vytření sklepních prostor, sušárny,
- umytí schodišťových madel a zábradlí,
- umytí schránek a zvonkového tabla.

1 x za tři měsíce:

- umytí hydrantových skříněk,
- umytí sklepních dveří (ve společných prostorách domu).

2 x ročně:

- umytí osvětlovacích těles ve společných prostorách bytového domu a sklepních prostorách,
- umytí schodišťových oken,
- umytí sklepních oken.

Výměry objektu:

Vnitřní prostory		
Označení prostoru	výměra	jednotka
Schodiště	41,2	m ²
Podesty	23,7	m ²
Sklepní prostory	20,55	m ²
Dveře vstupní část. prosklené	1ks, 1,80 m ²	ks, m ²
Dveře sklepní	1	ks
Dveře vnitřní plné	2	ks
Okna + parapety	2,9	m ²
Okna sklepní + parapety	2,56	m ²

Osvětlovací tělesa	6	ks
Hydrantové skříně	1	ks
Listovní schránky	0,7	m ²
Sušárna	13,16	m ²

Součástí přílohy je půdorys společných prostor domu pro zajištění úklidu.

SUTERÉN

1.NP

2.NP

3.NP

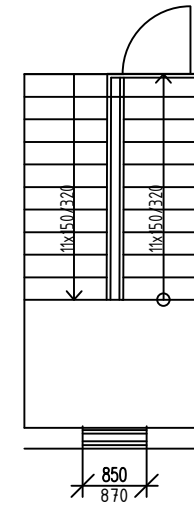
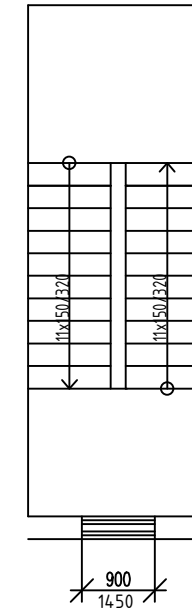
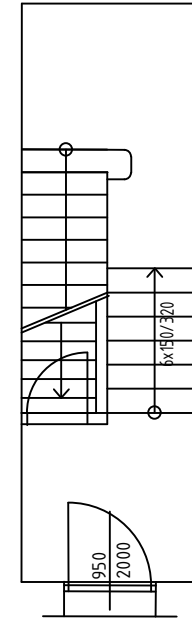
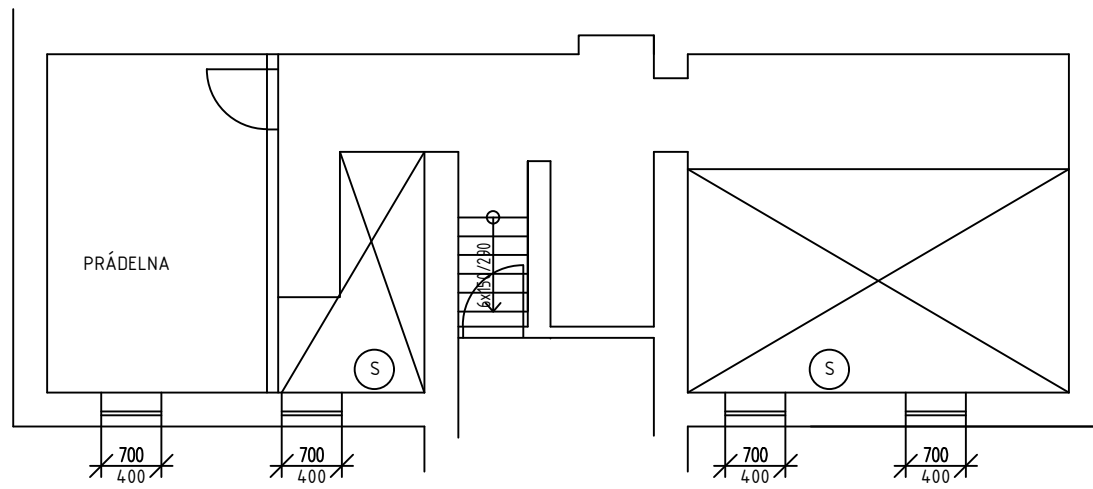

(S) SKLEPNÍ BOXY

VYMĚŘENÍ SPOLEČNÝCH PROSTOR BYTOVÝCH DOMŮ V MAJETKU SMO, SVĚŘENÝCH MĚSTSKÉMU OBVODU OSTRAVA-JIH PRO ZAJIŠTĚNÍ ÚKLIDU

INVESTOR	Statutární město Ostrava - Městský obvod Ostrava - Jih	ČOS exim s.r.o Alešova 26 370 01 České Budějovice
VEDOUCÍ PROJEKTU	Ing. Lenka Jakšová	FORMÁT: 2 x A4
NÁZEV VÝKRESU	JUBILEJNÍ 1	DATUM: 11 / 2017
		MĚŘITKO: 1 : 100
		Č.v.: 68

Příloha č. 1 Dílčí část 4.19 - Bytový dům Jubilejní 251/5 Ostrava-Hrabůvka

Zhotovitel se zavazuje provádět pro Objednatele za úplaty úklidové služby ve společných prostorách bytového domu s č. p. 251 na adrese Jubilejní č. or. 5 v Ostravě-Hrabůvce, stojícího na pozemku parc. č. st. 216 v k. ú. Hrabůvka, který má 3 nadzemní podlaží s 4 byty a 1 podzemní podlaží.

Den provádění úklidu oznámí Zhotovitel písemně Objednateli před zahájením prací. V případě změny dne konání úklidu v průběhu provádění prací je Zhotovitel povinen toto písemně oznámit Objednateli 30 kalendářních dnů předem, pokud se smluvní strany nedohodnou jinak.

Při úklidu bude Zhotovitel používat vlastní čisticí, dezinfekční a technické prostředky, jejichž cena je zahrnuta v ceně úklidových prací a souvisejících služeb. Tyto prostředky budou na požádání Objednatele identifikovatelné minimálně svým výrobcem.

Rozsah a četnost úklidových prací:

1 x týdně:

- úklid vstupního prostoru domu (zametení, vytření),
- úklid schodišťového prostoru, podest a mezi-podest ve všech podlažích, balkonu (zametení, vytření),
- úklid schodů do sklepních prostor a prostoru pod schodištěm (zametení, vytření),
- umytí a vyleštění vstupních domovních dveří a dveří ve společných prostorách domu,
- vynesení reklamních letáků,
- vyčištění rohože u vstupu,
- umytí okenních parapetů, vypínačů, otření prachu a ometání pavučin průběžně dle potřeby,
- zametení a vytření venkovní podesty a schodů u předního a zadního vstupu.

1 x měsíčně:

- zametení a vytření sklepních prostor, sušárny,
- umytí schodišťových madel a zábradlí,
- umytí schránek a zvonkového tabla.

1 x za tři měsíce:

- umytí hydrantových skříněk,
- umytí sklepních dveří (ve společných prostorách domu).

2 x ročně:

- umytí osvětlovacích těles ve společných prostorách bytového domu a sklepních prostorách,
- umytí schodišťových oken,
- umytí sklepních oken.

Výměry objektu:

Venkovní prostory		
Označení prostoru	výměra	jednotka
Podesta	0,43	m ²
Vnitřní prostory		
Označení prostoru	výměra	jednotka
Schodiště	33,6	m ²
Podesty	25,5	m ²
Sklepní prostory	22,35	m ²
Dveře vstupní část. prosklené	1ks, 2,3 m ²	ks, m ²
Dveře vnitřní plné	2	ks

Okna + parapety	2,55	m ²
Okna sklepní + parapety	1,9	m ²
Osvětlovací tělesa	8	ks
Hydrantové skříně	2	ks
Listovní schránky	0,7	m ²

Součástí přílohy je půdorys společných prostor domu pro zajištění úklidu.

SUTERÉN

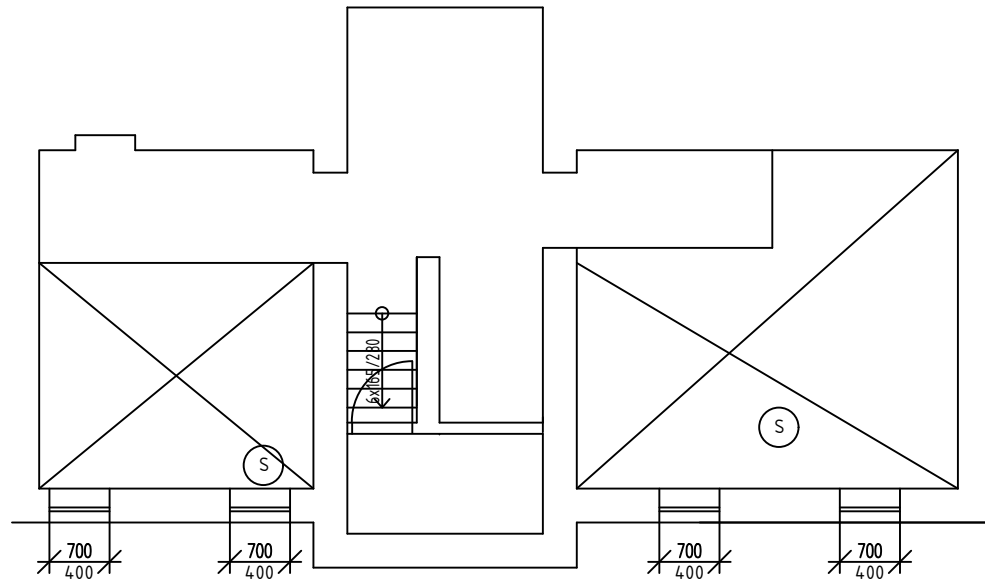

1.NP

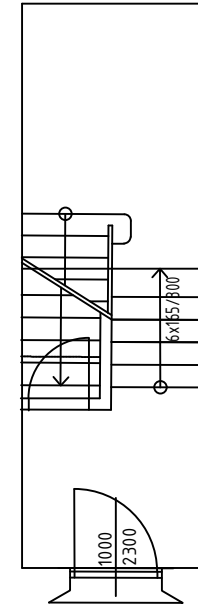

2.NP

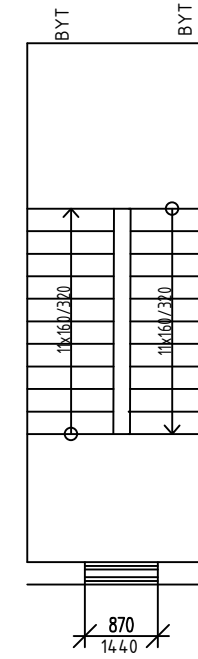

3.NP

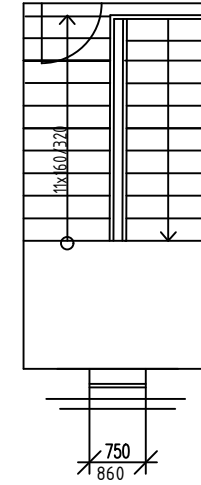

Ⓢ SKLEPNÍ BOXY

VYMĚŘENÍ SPOLEČNÝCH PROSTOR BYTOVÝCH DOMŮ V MAJETKU SMO, SVĚŘENÝCH MĚSTSKÉMU OBVODU OSTRAVA-JIH PRO ZAJIŠTĚNÍ ÚKLIDU

INVESTOR	Statutární město Ostrava - Městský obvod Ostrava - Jih	ČOS exim s.r.o Alešova 26 370 01 České Budějovice
VEDOUCÍ PROJEKTU	Ing. Lenka Jakšová	FORMÁT: 2 x A4
NÁZEV VÝKRESU	JUBILEJNÍ 5	DATUM: 11 / 2017
		MĚŘITKO: 1 : 100
		Č.v.: 71

Příloha č. 1 Dílčí část 4.20 - Bytový dům Jubilejní 258/17 Ostrava-Hrabůvka

Zhotovitel se zavazuje provádět pro Objednatele za úplaty úklidové služby ve společných prostorách bytového domu s č. p. 258 na adrese Jubilejní č. or. 17 v Ostravě-Hrabůvce, stojícího na pozemku parc. č. st. 213 v k. ú. Hrabůvka, který má 3 nadzemní podlaží s 3 byty a 1 podzemní podlaží.

Den provádění úklidu oznámí Zhotovitel písemně Objednateli před zahájením prací. V případě změny dne konání úklidu v průběhu provádění prací je Zhotovitel povinen toto písemně oznámit Objednateli 30 kalendářních dnů předem, pokud se smluvní strany nedohodnou jinak.

Při úklidu bude Zhotovitel používat vlastní čisticí, dezinfekční a technické prostředky, jejichž cena je zahrnuta v ceně úklidových prací a souvisejících služeb. Tyto prostředky budou na požádání Objednatele identifikovatelné minimálně svým výrobcem.

Rozsah a četnost úklidových prací:

1 x týdně:

- úklid vstupního prostoru domu (zametení, vytření),
- úklid schodišťového prostoru, podest a mezipodest ve všech podlažích, balkonu (zametení, vytření),
- úklid schodů do sklepních prostor a prostoru pod schodištěm (zametení, vytření),
- umytí a vyleštění vstupních domovních dveří a dveří ve společných prostorách domu,
- vynesení reklamních letáků,
- vyčištění rohože u vstupu,
- umytí okenních parapetů, vypínačů, otření prachu a ometání pavučin průběžně dle potřeby,
- zametení a vytření venkovní podesty a schodů u předního a zadního vstupu.

1 x měsíčně:

- zametení a vytření sklepních prostor, sušárny,
- umytí schodišťových madel a zábradlí,
- umytí schránek a zvonkového tabla.

1 x za tři měsíce:

- umytí hydrantových skříněk,
- umytí sklepních dveří (ve společných prostorách domu).

2 x ročně:

- umytí osvětlovacích těles ve společných prostorách bytového domu a sklepních prostorách,
- umytí schodišťových oken,
- umytí sklepních oken.

Výměry objektu:

Venkovní prostory		
Označení prostoru	výměra	jednotka
Podesta	0,43	m ²
Vnitřní prostory		
Označení prostoru	výměra	jednotka
Schodiště	24,48	m ²
Podesty	24,42	m ²
Sklepní prostory	24,73	m ²
Dveře vstupní část. prosklené	1ks, 1,8 m ²	ks, m ²
Dveře vnitřní plné	2	ks

Dveře sklepní	2	ks
Okna + parapety	2,1	m ²
Okna sklepní + parapety	2,56	m ²
Osvětlovací tělesa	16	ks
Hydrantové skříně	1	ks
Listovní schránky	0,7	m ²
Sušárna	13,2	m ²

Součástí přílohy je půdorys společných prostor domu pro zajištění úklidu.

SUTERÉN

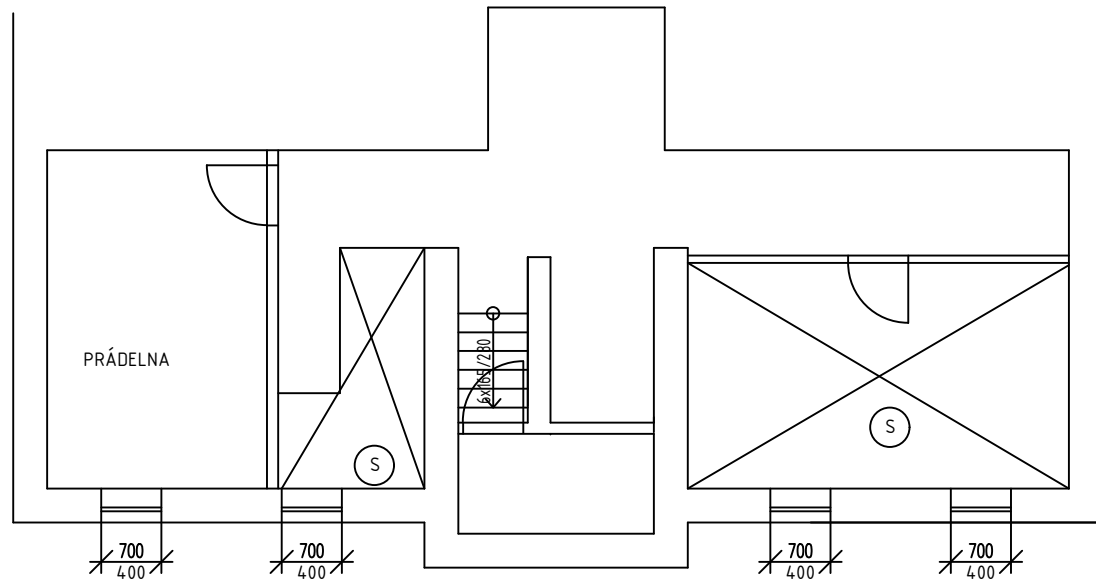

1.NP

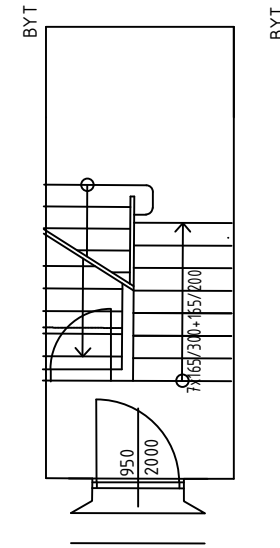

2.NP

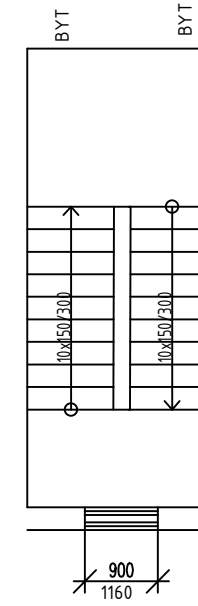

3.NP

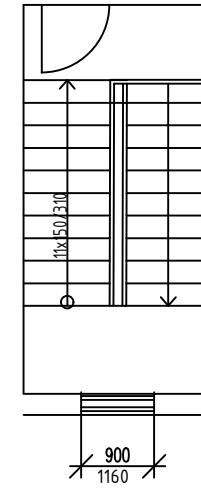

Ⓢ SKLEPNÍ BOXY

VYMĚŘENÍ SPOLEČNÝCH PROSTOR BYTOVÝCH DOMŮ V MAJETKU SMO, SVĚŘENÝCH MĚSTSKÉMU OBVODU OSTRAVA-JIH PRO ZAJIŠTĚNÍ ÚKLIDU

INVESTOR	Statutární město Ostrava - Městský obvod Ostrava - Jih	ČOS exim s.r.o Alešova 26 370 01 České Budějovice
VEDOUCÍ PROJEKTU	Ing. Lenka Jakšová	FORMÁT: 2 x A4
NÁZEV VÝKRESU	JUBILEJNÍ 17	DATUM: 11 / 2017
		MĚŘITKO: 1 : 100
		Č.v.: 83

Příloha č. 1 Dílčí část 4.21 - Bytový dům Jubilejní 280/21 Ostrava-Hrabůvka

Zhotovitel se zavazuje provádět pro Objednatele za úplaty úklidové služby ve společných prostorách bytového domu s č. p. 280 na adrese Jubilejní č. or. 21 v Ostravě-Hrabůvce, stojícího na pozemku parc. č. st. 292 v k. ú. Hrabůvka, který má 3 nadzemní podlaží s 4 byty a 1 podzemní podlaží.

Den provádění úklidu oznámí Zhotovitel písemně Objednateli před zahájením prací. V případě změny dne konání úklidu v průběhu provádění prací je Zhotovitel povinen toto písemně oznámit Objednateli 30 kalendářních dnů předem, pokud se smluvní strany nedohodnou jinak.

Při úklidu bude Zhotovitel používat vlastní čistící, dezinfekční a technické prostředky, jejichž cena je zahrnuta v ceně úklidových prací a souvisejících služeb. Tyto prostředky budou na požádání Objednatele identifikovatelné minimálně svým výrobcem.

Rozsah a četnost úklidových prací:

1 x týdně:

- úklid vstupního prostoru domu (zametení, vytření),
- úklid schodišťového prostoru, podest a mezipodest ve všech podlažích, balkonu (zametení, vytření),
- úklid schodů do sklepních prostor a prostoru pod schodištěm (zametení, vytření),
- umytí a vyleštění vstupních domovních dveří a dveří ve společných prostorách domu,
- vynesení reklamních letáků,
- vyčištění rohože u vstupu,
- umytí okenních parapetů, vypínačů, otření prachu a ometání pavučin průběžně dle potřeby,
- zametení a vytření venkovní podesty a schodů u předního a zadního vstupu.

1 x měsíčně:

- zametení a vytření sklepních prostor, sušárny,
- umytí schodišťových madel a zábradlí,
- umytí schránek a zvonkového tabla.

1 x za tři měsíce:

- umytí hydrantových skříněk,
- umytí sklepních dveří (ve společných prostorách domu).

2 x ročně:

- umytí osvětlovacích těles ve společných prostorách bytového domu a sklepních prostorách,
- umytí schodišťových oken,
- umytí sklepních oken.

Výměry objektu:

Venkovní prostory		
Označení prostoru	výměra	jednotka
Podesta	5,1	m ²
Schodiště	3,9	m ²
Vnitřní prostory		
Označení prostoru	výměra	jednotka
Schodiště	20,7	m ²
Podesty	15,06	m ²
Vstupní hala	8,68	m ²
Sklepní prostory	24,51	m ²

Dveře vstupní část. prosklené	2ks, 5 m ²	ks, m ²
Dveře vnitřní plné	1	ks
Dveře sklepní	1	ks
Okna + parapety	4,21	m ²
Okna sklepní + parapety	2,6	m ²
Osvětlovací tělesa	12	ks
Hydrantové skříně	2	ks
Listovní schránky	0,6	m ²
Kolárna	13,5	m ²

Součástí přílohy je půdorys společných prostor domu pro zajištění úklidu.

SUTERÉN

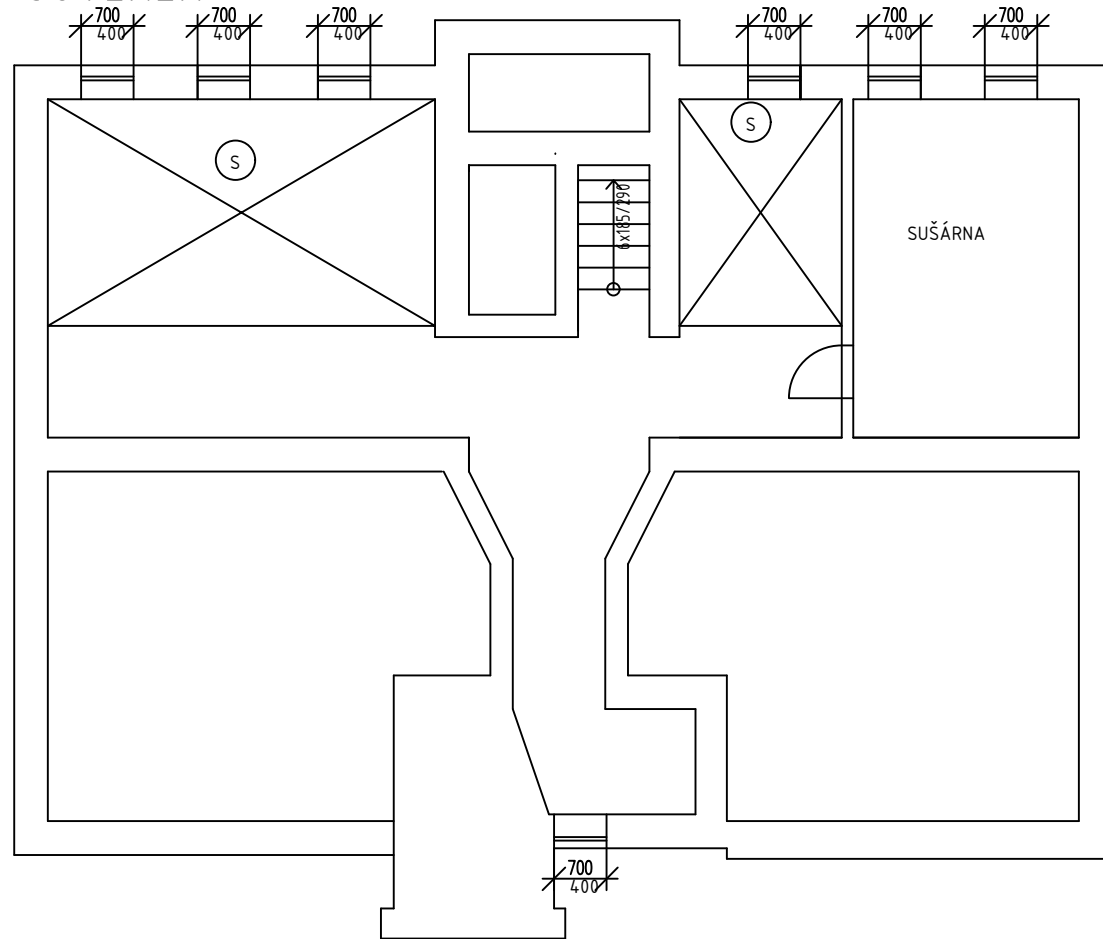

1.NP

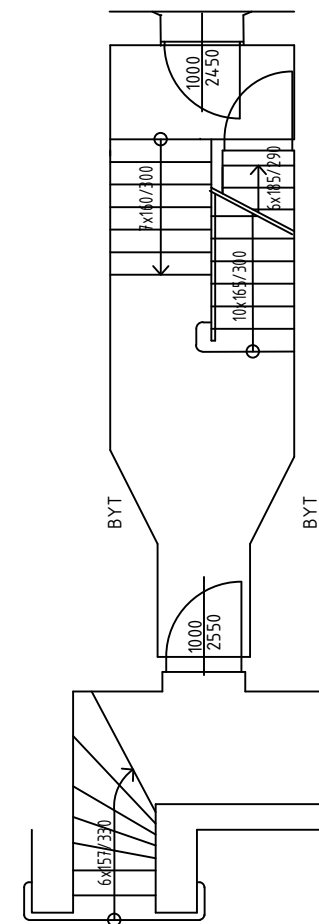

2.NP

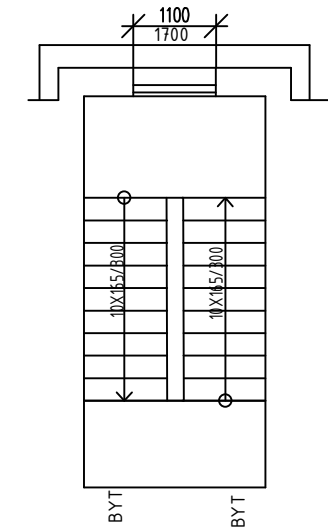

3.NP

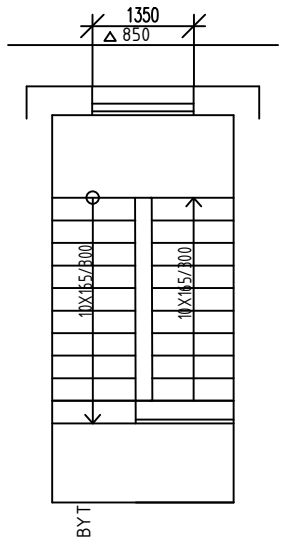

(S) SKLEPNÍ BOXY

VYMĚŘENÍ SPOLEČNÝCH PROSTOR BYTOVÝCH DOMŮ V MAJETKU SMO, SVĚŘENÝCH MĚSTSKÉMU OBVODU OSTRAVA-JIH PRO ZAJIŠTĚNÍ ÚKLIDU

INVESTOR	Statutární město Ostrava - Městský obvod Ostrava - Jih	ČOS exim s.r.o Alešova 26 370 01 České Budějovice
VEDOUČÍ PROJEKTU	Ing. Lenka Jakšová	FORMÁT: 2 x A4
NÁZEV VÝKRESU JUBILEJNÍ 21		DATUM: 11 / 2017
		MĚŘITKO: 1 : 100
		Č.v.: 85

Příloha č. 1 Dílčí část 4.22 - Bytový dům Jubilejní 286/25 Ostrava-Hrabůvka

Zhotovitel se zavazuje provádět pro Objednatele za úplaty úklidové služby ve společných prostorách bytového domu s č. p. 286 na adrese Jubilejní č. or. 25 v Ostravě-Hrabůvce, stojícího na pozemku parc. č. st. 282 v k. ú. Hrabůvka, který má 3 nadzemní podlaží s 4 byty a 1 podzemní podlaží.

Den provádění úklidu oznámí Zhotovitel písemně Objednateli před zahájením prací. V případě změny dne konání úklidu v průběhu provádění prací je Zhotovitel povinen toto písemně oznámit Objednateli 30 kalendářních dnů předem, pokud se smluvní strany nedohodnou jinak.

Při úklidu bude Zhotovitel používat vlastní čistící, dezinfekční a technické prostředky, jejichž cena je zahrnuta v ceně úklidových prací a souvisejících služeb. Tyto prostředky budou na požádání Objednatele identifikovatelné minimálně svým výrobcem.

Rozsah a četnost úklidových prací:

1 x týdně:

- úklid vstupního prostoru domu (zametení, vytření),
- úklid schodišťového prostoru, podest a mezipodest ve všech podlažích, balkonu (zametení, vytření),
- úklid schodů do sklepních prostor a prostoru pod schodištěm (zametení, vytření),
- umytí a vyleštění vstupních domovních dveří a dveří ve společných prostorách domu,
- vynesení reklamních letáků,
- vyčištění rohože u vstupu,
- umytí okenních parapetů, vypínačů, otření prachu a ometání pavučin průběžně dle potřeby,
- zametení a vytření venkovní podesty a schodů u předního a zadního vstupu.

1 x měsíčně:

- zametení a vytření sklepních prostor, sušárny,
- umytí schodišťových madel a zábradlí,
- umytí schránek a zvonkového tabla.

1 x za tři měsíce:

- umytí hydrantových skříněk,
- umytí sklepních dveří (ve společných prostorách domu).

2 x ročně:

- umytí osvětlovacích těles ve společných prostorách bytového domu a sklepních prostorách,
- umytí schodišťových oken,
- umytí sklepních oken.

Výměry objektu:

Venkovní prostory		
Označení prostoru	výměra	jednotka
Podesta	3,77	m ²
Schodiště	5,1	m ²
Vnitřní prostory		
Označení prostoru	výměra	jednotka
Schodiště	27,9	m ²
Podesty	20,84	m ²
Sklepní prostory	23,73	m ²
Dveře vstupní část. prosklené	2ks, 5,14 m ²	ks, m ²

Dveře vnitřní plné	2	ks
Dveře sklepní	1	ks
Okna + parapety	2,3	m ²
Okna sklepní + parapety	2,72	m ²
Osvětlovací tělesa	16	ks
Hydrantové skříně	1	ks
Listovní schránky	0,7	m ²
Sušárna	13,2	m ²

Součástí přílohy je půdorys společných prostor domu pro zajištění úklidu.

SUTERÉN

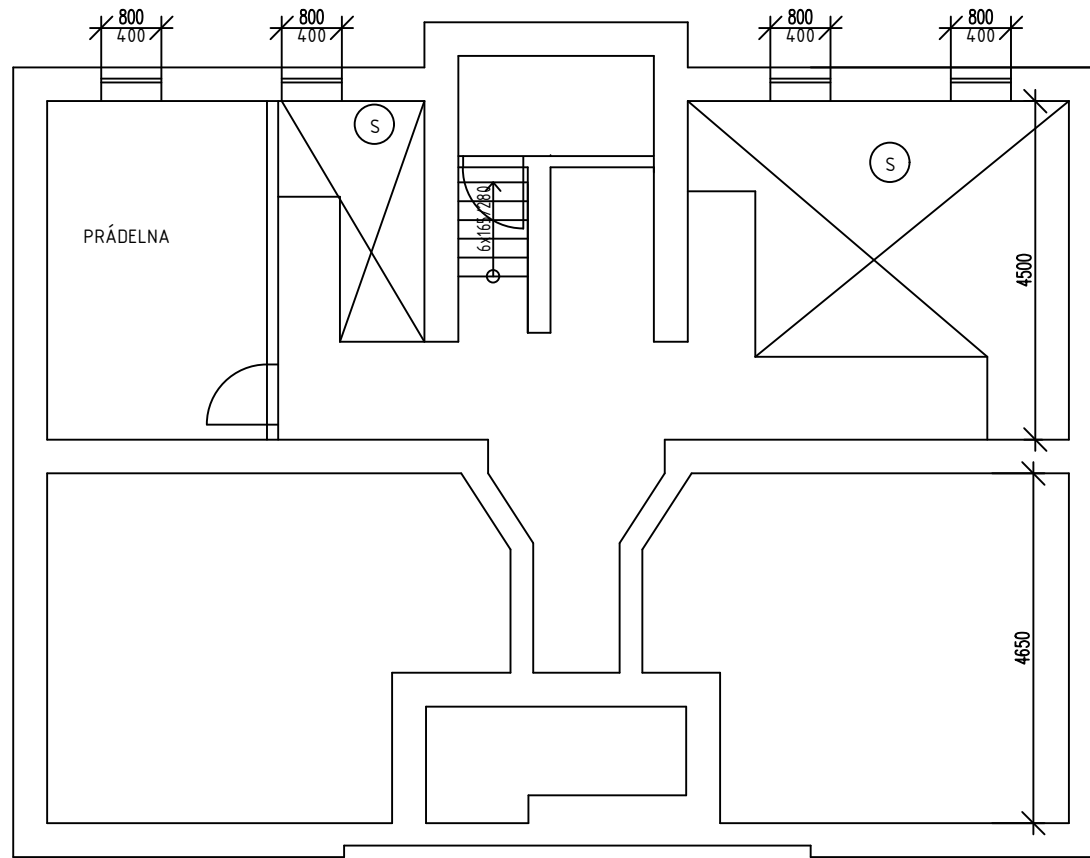

1.NP

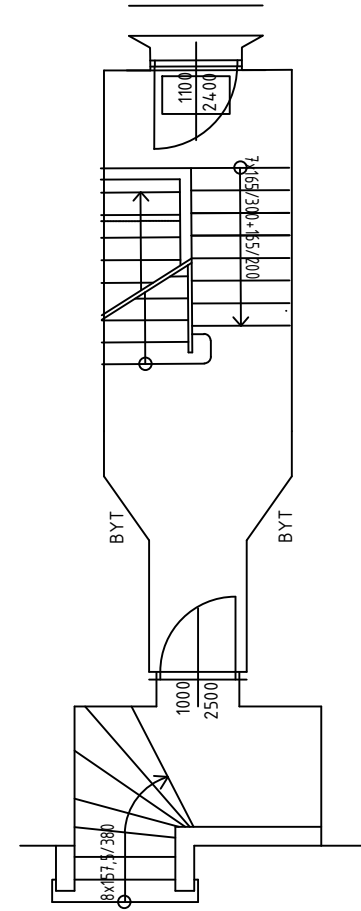

2.NP

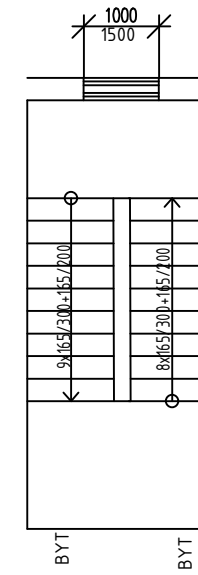

3.NP

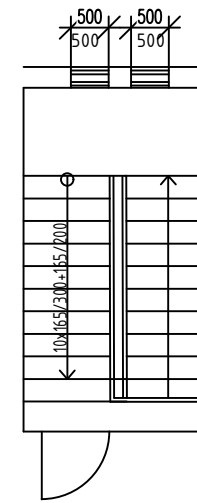

Ⓢ SKLEPNÍ BOXY

VYMĚŘENÍ SPOLEČNÝCH PROSTOR BYTOVÝCH DOMŮ V MAJETKU SMO, SVĚŘENÝCH MĚSTSKÉMU OBVODU OSTRAVA-JIH PRO ZAJIŠTĚNÍ ÚKLIDU

INVESTOR	Statutární město Ostrava - Městský obvod Ostrava - Jih	ČOS exim s.r.o Alešova 26 370 01 České Budějovice
VEDOUCÍ PROJEKTU	Ing. Lenka Jakšová	FORMÁT: 2 x A4
NÁZEV VÝKRESU JUBILEJNÍ 25		DATUM: 11 / 2017
		MĚŘITKO: 1 : 100
		Č.v.: 86

Příloha č. 1 Dílčí část 4.23 - Bytový dům Jubilejní 386/29 Ostrava-Hrabůvka

Zhotovitel se zavazuje provádět pro Objednatele za úplaty úklidové služby ve společných prostorách bytového domu s č. p. 386 na adrese Jubilejní č. or. 29 v Ostravě-Hrabůvce, stojícího na pozemku parc. č. st. 282 v k. ú. Hrabůvka, který má 3 nadzemní podlaží s 7 byty a 1 podzemní podlaží.

Den provádění úklidu oznámí Zhotovitel písemně Objednateli před zahájením prací. V případě změny dne konání úklidu v průběhu provádění prací je Zhotovitel povinen toto písemně oznámit Objednateli 30 kalendářních dnů předem, pokud se smluvní strany nedohodnou jinak.

Při úklidu bude Zhotovitel používat vlastní čisticí, dezinfekční a technické prostředky, jejichž cena je zahrnuta v ceně úklidových prací a souvisejících služeb. Tyto prostředky budou na požádání Objednatele identifikovatelné minimálně svým výrobcem.

Rozsah a četnost úklidových prací:

1 x týdně:

- úklid vstupního prostoru domu (zametení, vytření),
- úklid schodišťového prostoru, podest a mezipodest ve všech podlažích, balkonu (zametení, vytření),
- úklid schodů do sklepních prostor a prostoru pod schodištěm (zametení, vytření),
- umytí a vyleštění vstupních domovních dveří a dveří ve společných prostorách domu,
- vynesení reklamních letáků,
- vyčištění rohože u vstupu,
- umytí okenních parapetů, vypínačů, otření prachu a ometání pavučin průběžně dle potřeby,
- zametení a vytření venkovní podesty a schodů u předního a zadního vstupu.

1 x měsíčně:

- zametení a vytření sklepních prostor, sušárny,
- umytí schodišťových madel a zábradlí,
- umytí schránek a zvonkového tabla.

1 x za tři měsíce:

- umytí hydrantových skříněk,
- umytí sklepních dveří (ve společných prostorách domu).

2 x ročně:

- umytí osvětlovacích těles ve společných prostorách bytového domu a sklepních prostorách,
- umytí schodišťových oken,
- umytí sklepních oken.

Výměry objektu:

Venkovní prostory		
Označení prostoru	výměra	jednotka
Podesta	9,35	m ²
Schodiště	1,86	m ²
Vnitřní prostory		
Označení prostoru	výměra	jednotka
Schodiště	23,86	m ²
Podesty	35,05	m ²
Sklepní prostory	26,4	m ²
Dveře vstupní část. prosklené	2ks, 5,7 m ²	ks, m ²

Dveře vnitřní plné	2	ks
Dveře sklepní	3	ks
Okna + parapety	2,8	m ²
Okna sklepní + parapety	3,08	m ²
Osvětlovací tělesa	12	ks
Listovní schránky	0,6	m ²
Kolárna	13,2	m ²

Součástí přílohy je půdorys společných prostor domu pro zajištění úklidu.

SUTERÉN

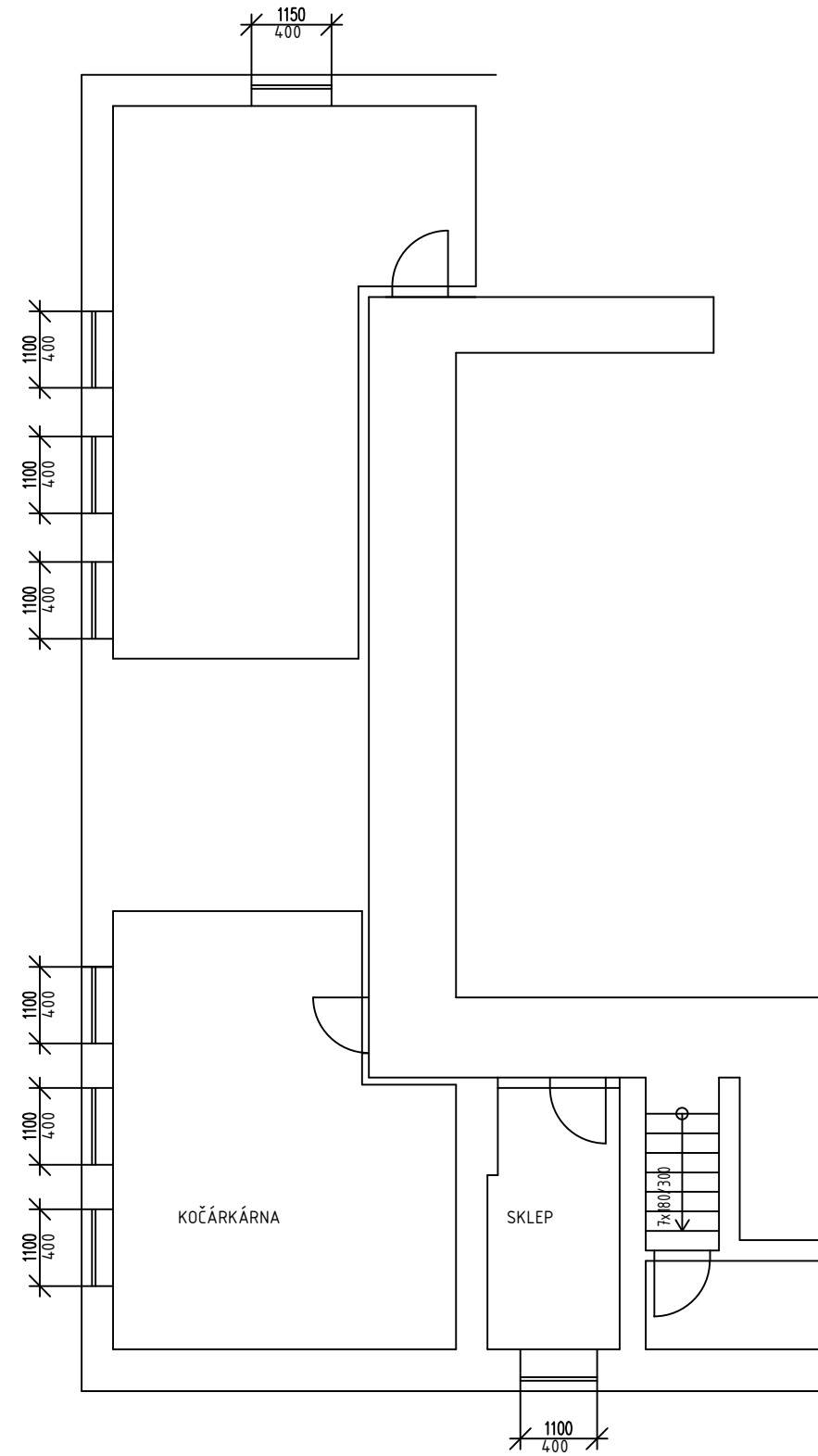

1NP -boční vstup

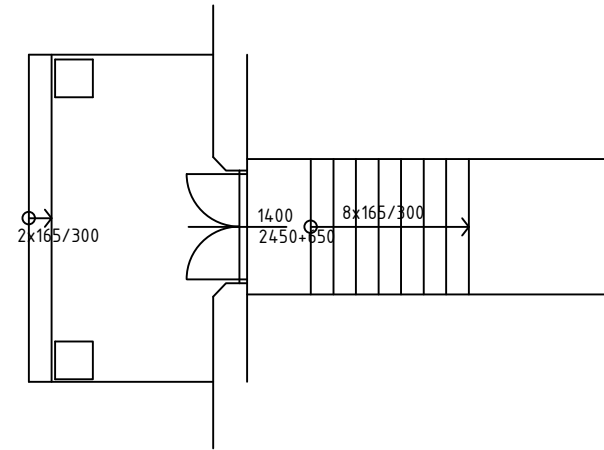

1NP

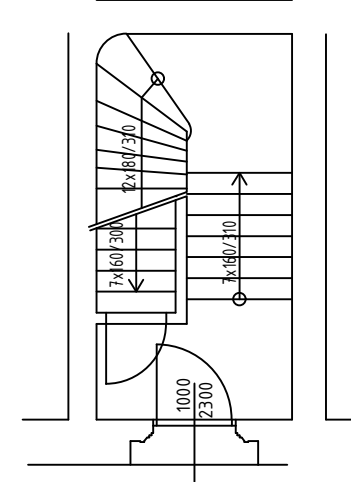

2NP

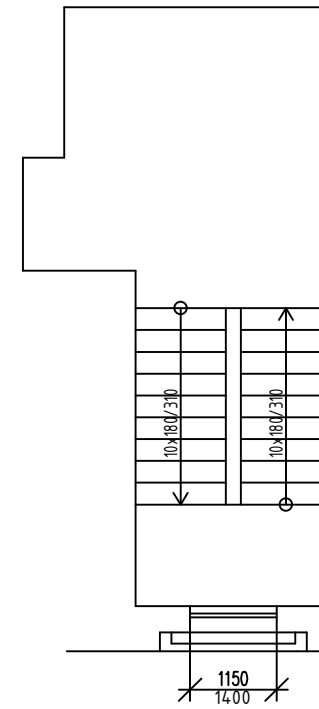

3.NP

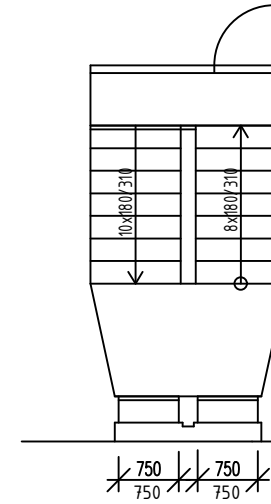

SKLEPNÍ BOXY

VYMĚŘENÍ SPOLEČNÝCH PROSTOR BYTOVÝCH DOMŮ V MAJETKU SMO, SVĚŘENÝCH MĚSTSKÉMU OBVODU OSTRAVA-JIH PRO ZAJIŠTĚNÍ ÚKLIDU

INVESTOR	Statutární město Ostrava - Městský obvod Ostrava - Jih	ČOS exim s.r.o Alešova 26 370 01 České Budějovice	
VEDOUCÍ PROJEKTU	Ing. Lenka Jakšová	FORMÁT:	2 x A4
NÁZEV VÝKRESU		DATUM:	11 / 2017
		MĚŘITKO:	1 : 100
		Č.v.:	89
JUBILEJNÍ 29			

Příloha č. 1 Dílčí část 4.24 - Bytový dům Jubilejní 301/37 Ostrava-Hrabůvka

Zhotovitel se zavazuje provádět pro Objednatele za úplaty úklidové služby ve společných prostorách bytového domu s č. p. 301 na adrese Jubilejní č. or. 37 v Ostravě-Hrabůvce, stojícího na pozemku parc. č. st. 267 v k. ú. Hrabůvka, který má 4 nadzemní podlaží s 4 byty a 1 podzemní podlaží.

Den provádění úklidu oznámí Zhotovitel písemně Objednateli před zahájením prací. V případě změny dne konání úklidu v průběhu provádění prací je Zhotovitel povinen toto písemně oznámit Objednateli 30 kalendářních dnů předem, pokud se smluvní strany nedohodnou jinak.

Při úklidu bude Zhotovitel používat vlastní čistící, dezinfekční a technické prostředky, jejichž cena je zahrnuta v ceně úklidových prací a souvisejících služeb. Tyto prostředky budou na požádání Objednatele identifikovatelné minimálně svým výrobcem.

Rozsah a četnost úklidových prací:

1 x týdně:

- úklid vstupního prostoru domu (zametení, vytření),
- úklid schodišťového prostoru, podest a mezipodest ve všech podlažích, balkonu (zametení, vytření),
- úklid schodů do sklepních prostor a prostoru pod schodištěm (zametení, vytření),
- umytí a vyleštění vstupních domovních dveří a dveří ve společných prostorách domu,
- vynesení reklamních letáků,
- vyčištění rohože u vstupu,
- umytí okenních parapetů, vypínačů, otření prachu a ometání pavučin průběžně dle potřeby,
- zametení a vytření venkovní podesty a schodů u předního a zadního vstupu.

1 x měsíčně:

- zametení a vytření sklepních prostor, sušárny,
- umytí schodišťových madel a zábradlí,
- umytí schránek a zvonkového tabla.

1 x za tři měsíce:

- umytí hydrantových skříněk,
- umytí sklepních dveří (ve společných prostorách domu).

2 x ročně:

- umytí osvětlovacích těles ve společných prostorách bytového domu a sklepních prostorách,
- umytí schodišťových oken,
- umytí sklepních oken.

Výměry objektu:

Venkovní prostory		
Označení prostoru	výměra	jednotka
Podesta	4,99	m ²
Schodiště	3,9	m ²
Vnitřní prostory		
Označení prostoru	výměra	jednotka
Schodiště	25,6	m ²
Podesty	23,97	m ²
Sklepní prostory	24,51	m ²
Dveře vstupní část. prosklené	2ks, 5 m ²	ks, m ²

Dveře vnitřní plné	1	ks
Dveře sklepní	1	ks
Okna + parapety	4,85	m ²
Okna sklepní + parapety	3,01	m ²
Osvětlovací tělesa	13	ks
Hydrantové skříně	1	ks
Listovní schránky	0,54	m ²
Sušárna	13,5	m ²

Součástí přílohy je půdorys společných prostor domu pro zajištění úklidu.

SUTERÉN

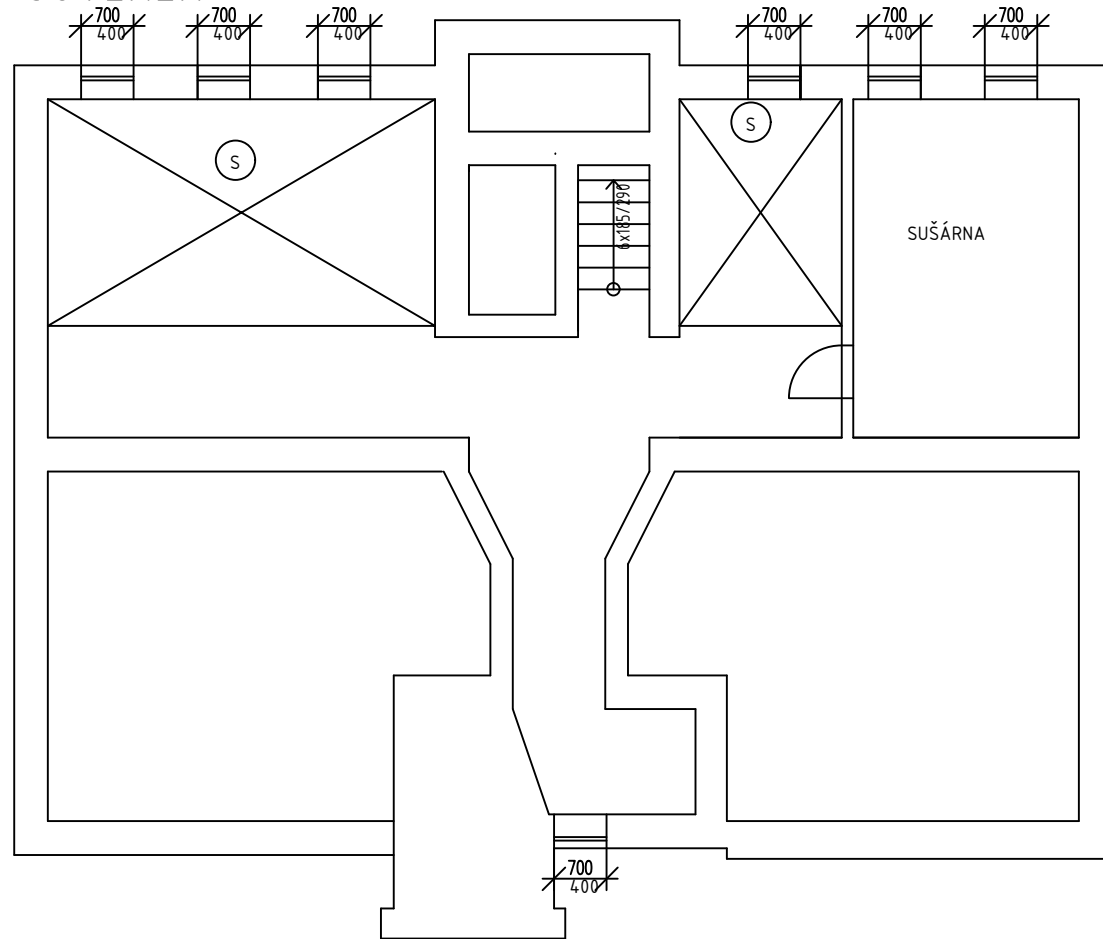

1.NP

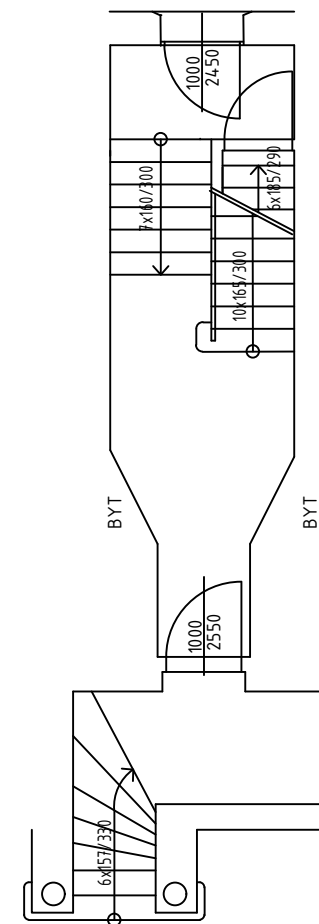

2.NP

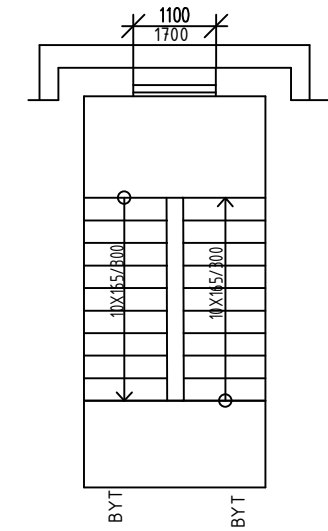

3.NP

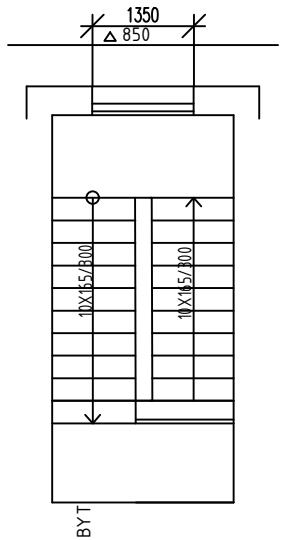

(S) SKLEPNÍ BOXY

VYMĚŘENÍ SPOLEČNÝCH PROSTOR BYTOVÝCH DOMŮ V MAJETKU SMO, SVĚŘENÝCH MĚSTSKÉMU OBVODU OSTRAVA-JIH PRO ZAJIŠTĚNÍ ÚKLIDU

INVESTOR	Statutární město Ostrava - Městský obvod Ostrava - Jih	ČOS exim s.r.o Alešova 26 370 01 České Budějovice
VEDOUČÍ PROJEKTU	Ing. Lenka Jakšová	FORMÁT: 2 x A4
NÁZEV VÝKRESU	JUBILEJNÍ 37	DATUM: 11 / 2017
		MĚŘITKO: 1 : 100
		Č.v.: 96

Příloha č. 1 Dílčí část 4.25 - Bytový dům Jubilejní 350/61 Ostrava-Hrabůvka

Zhotovitel se zavazuje provádět pro Objednatele za úplaty úklidové služby ve společných prostorách bytového domu s č. p. 350 na adrese Jubilejní č. or. 61 v Ostravě-Hrabůvce, stojícího na pozemku parc. č. st. 310 v k. ú. Hrabůvka, který má 4 nadzemní podlaží s 4 byty a 1 podzemní podlaží.

Den provádění úklidu oznámí Zhotovitel písemně Objednateli před zahájením prací. V případě změny dne konání úklidu v průběhu provádění prací je Zhotovitel povinen toto písemně oznámit Objednateli 30 kalendářních dnů předem, pokud se smluvní strany nedohodnou jinak.

Při úklidu bude Zhotovitel používat vlastní čistící, dezinfekční a technické prostředky, jejichž cena je zahrnuta v ceně úklidových prací a souvisejících služeb. Tyto prostředky budou na požádání Objednatele identifikovatelné minimálně svým výrobcem.

Rozsah a četnost úklidových prací:

1 x týdně:

- úklid vstupního prostoru domu (zametení, vytření),
- úklid schodišťového prostoru, podest a mezipodest ve všech podlažích, balkonu (zametení, vytření),
- úklid schodů do sklepních prostor a prostoru pod schodištěm (zametení, vytření),
- umytí a vyleštění vstupních domovních dveří a dveří ve společných prostorách domu,
- vynesení reklamních letáků,
- vyčištění rohože u vstupu,
- umytí okenních parapetů, vypínačů, otření prachu a ometání pavučin průběžně dle potřeby,
- zametení a vytření venkovní podesty a schodů u předního a zadního vstupu.

1 x měsíčně:

- zametení a vytření sklepních prostor, sušárny,
- umytí schodišťových madel a zábradlí,
- umytí schránek a zvonkového tabla.

1 x za tři měsíce:

- umytí hydrantových skříněk,
- umytí sklepních dveří (ve společných prostorách domu).

2 x ročně:

- umytí osvětlovacích těles ve společných prostorách bytového domu a sklepních prostorách,
- umytí schodišťových oken,
- umytí sklepních oken.

Výměry objektu:

Venkovní prostory		
Označení prostoru	výměra	jednotka
Podesta	5,85	m ²
Schodiště	5,39	m ²
Vnitřní prostory		
Označení prostoru	výměra	jednotka
Schodiště	49,85	m ²
Podesty	29,25	m ²
Sklepní prostory	36,45	m ²
Dveře vstupní část. prosklené	2ks, 4,58 m ²	ks, m ²

Dveře vnitřní plné	2	ks
Dveře sklepní	2	ks
Okna + parapety	8,7	m ²
Okna sklepní + parapety	3,8	m ²
Osvětlovací tělesa	16	ks
Listovní schránky	1,1	m ²
Sušárna	20,65	m ²
Kolárna	20,41	m ²

Součástí přílohy je půdorys společných prostor domu pro zajištění úklidu.

SUTERÉN

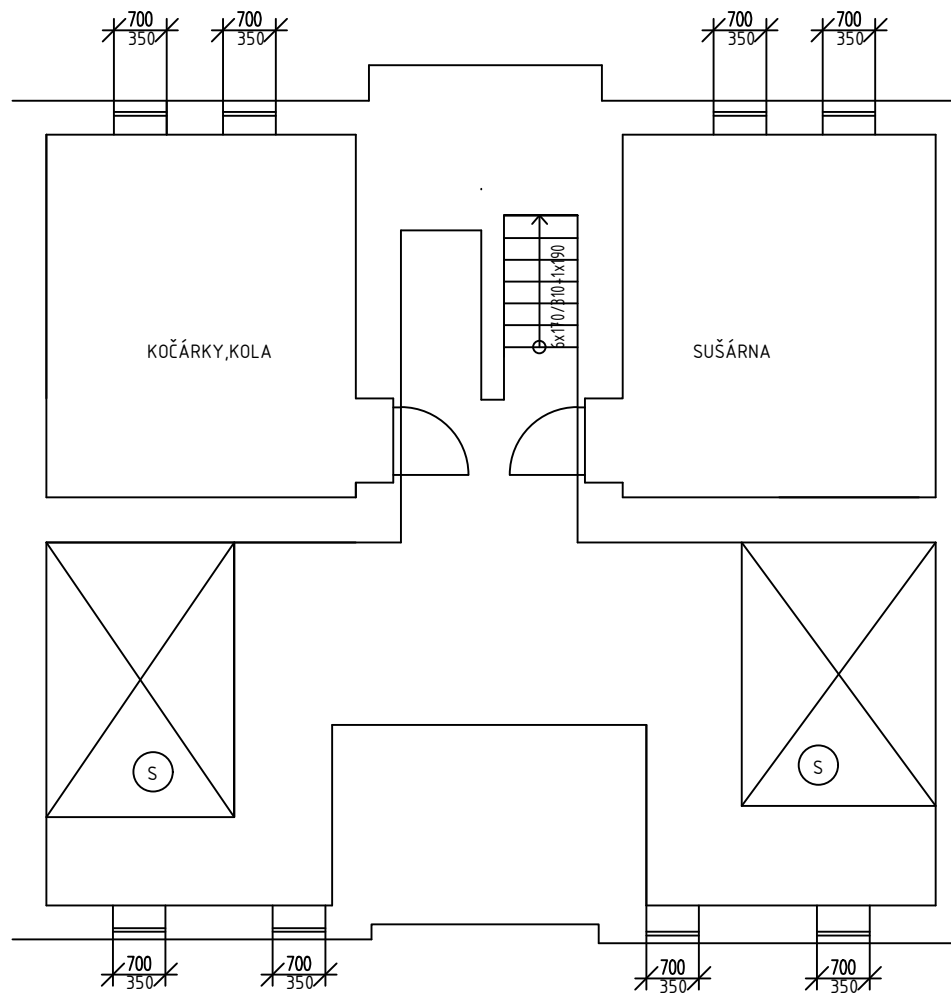

3.NP

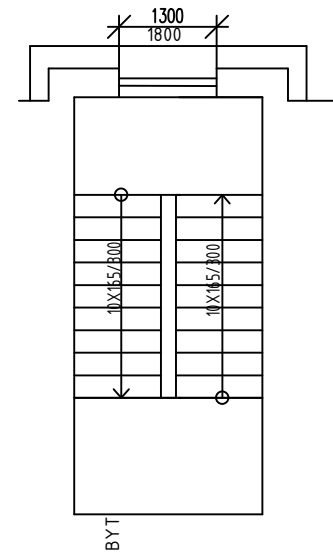

4.NP

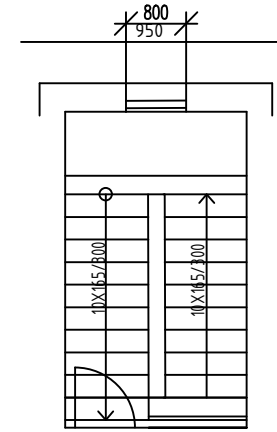

1.NP

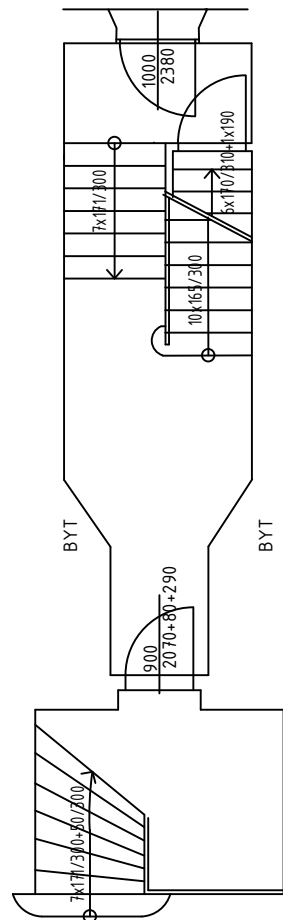

2.NP

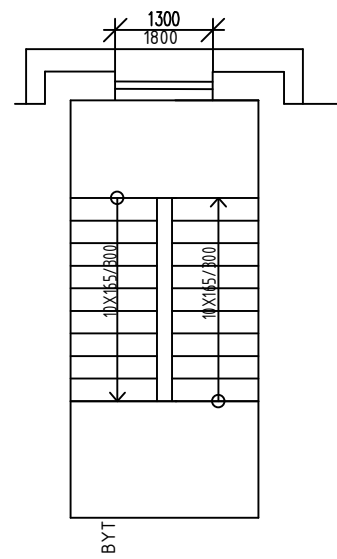

Ⓢ SKLEPNÍ BOXY

VYMĚŘENÍ SPOLEČNÝCH PROSTOR BYTOVÝCH DOMŮ V MAJETKU SMO, SVĚŘENÝCH MĚSTSKÉMU OBVODU OSTRAVA-JIH PRO ZAJIŠTĚNÍ ÚKLIDU

INVESTOR	Statutární město Ostrava - Městský obvod Ostrava - Jih	ČOS exim s.r.o Alešova 26 370 01 České Budějovice	
VEDOUCÍ PROJEKTU	Ing. Lenka Jakšová	FORMÁT:	2 x A4
NÁZEV VÝKRESU		DATUM:	11 / 2017
		MĚŘITKO:	1 : 100
		Č.v.:	114
JUBILEJNÍ 61			

Příloha č. 1 Dílčí část 4.26 - Bytový dům Jubilejní 494/65 Ostrava-Hrabůvka

Zhotovitel se zavazuje provádět pro Objednatele za úplaty úklidové služby ve společných prostorách bytového domu s č. p. 494 na adrese Jubilejní č. or. 65 v Ostravě-Hrabůvce, stojícího na pozemku parc. č. st. 462 v k. ú. Hrabůvka, který má 4 nadzemní podlaží s 6 byty a 1 podzemní podlaží.

Den provádění úklidu oznámí Zhotovitel písemně Objednateli před zahájením prací. V případě změny dne konání úklidu v průběhu provádění prací je Zhotovitel povinen toto písemně oznámit Objednateli 30 kalendářních dnů předem, pokud se smluvní strany nedohodnou jinak.

Při úklidu bude Zhotovitel používat vlastní čistící, dezinfekční a technické prostředky, jejichž cena je zahrnuta v ceně úklidových prací a souvisejících služeb. Tyto prostředky budou na požádání Objednatele identifikovatelné minimálně svým výrobcem.

Rozsah a četnost úklidových prací:

1 x týdně:

- úklid vstupního prostoru domu (zametení, vytření),
- úklid schodišťového prostoru, podest a mezipodest ve všech podlažích, balkonu (zametení, vytření),
- úklid schodů do sklepních prostor a prostoru pod schodištěm (zametení, vytření),
- umytí a vyleštění vstupních domovních dveří a dveří ve společných prostorách domu,
- vynesení reklamních letáků,
- vyčištění rohože u vstupu,
- umytí okenních parapetů, vypínačů, otření prachu a ometání pavučin průběžně dle potřeby,
- zametení a vytření venkovní podesty a schodů u předního a zadního vstupu.

1 x měsíčně:

- zametení a vytření sklepních prostor, sušárny,
- umytí schodišťových madel a zábradlí,
- umytí schránek a zvonkového tabla.

1 x za tři měsíce:

- umytí hydrantových skříněk,
- umytí sklepních dveří (ve společných prostorách domu).

2 x ročně:

- umytí osvětlovacích těles ve společných prostorách bytového domu a sklepních prostorách,
- umytí schodišťových oken,
- umytí sklepních oken.

Výměry objektu:

Venkovní prostory		
Označení prostoru	výměra	jednotka
Podesta	6,72	m ²
Schodiště	6,22	m ²
Vnitřní prostory		
Označení prostoru	výměra	jednotka
Schodiště	29,28	m ²
Podesty	26,33	m ²
Sklepní prostory	50,71	m ²
Společný balkon	16,68	m ²

Dveře balkonové	5,5	m ²
Dveře vstupní část. prosklené	2ks, 2,85 m ²	ks, m ²
Dveře vnitřní plné	2	ks
Dveře sklepní	2	ks
Okna + parapety	7,59	m ²
Okna sklepní + parapety	4,62	m ²
Osvětlovací tělesa	16	ks
Listovní schránky	1,1	m ²
Kolárna	16,42	m ²

Součástí přílohy je půdorys společných prostor domu pro zajištění úklidu.

SUTERÉN

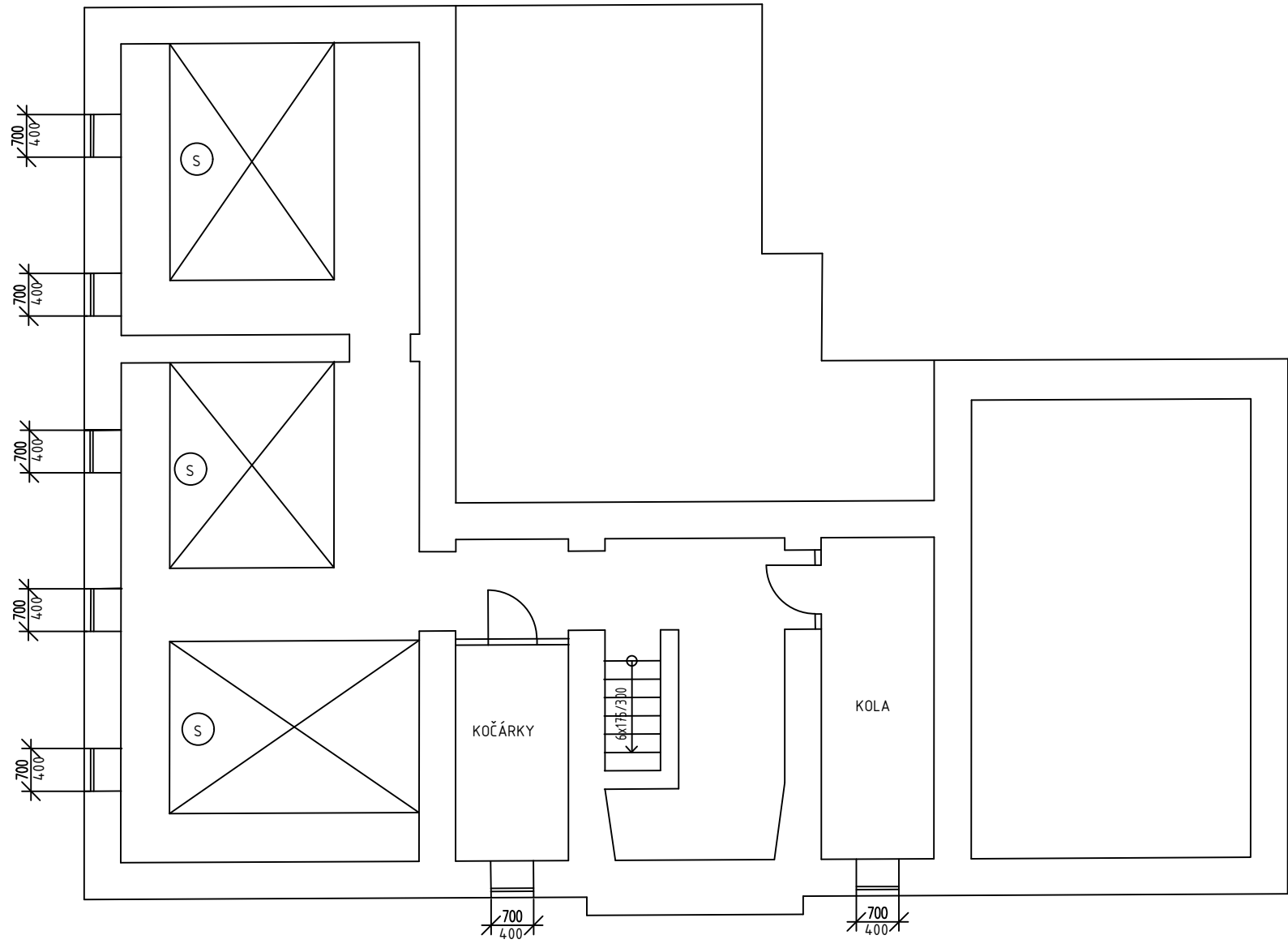

1.NP

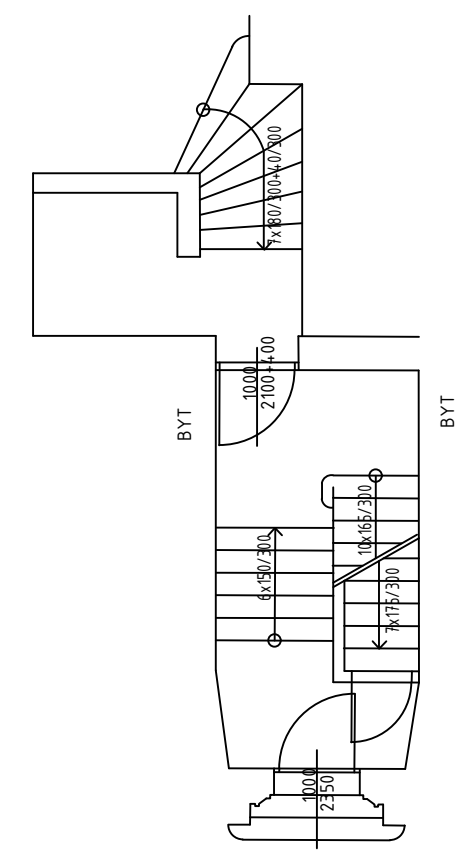

2.NP

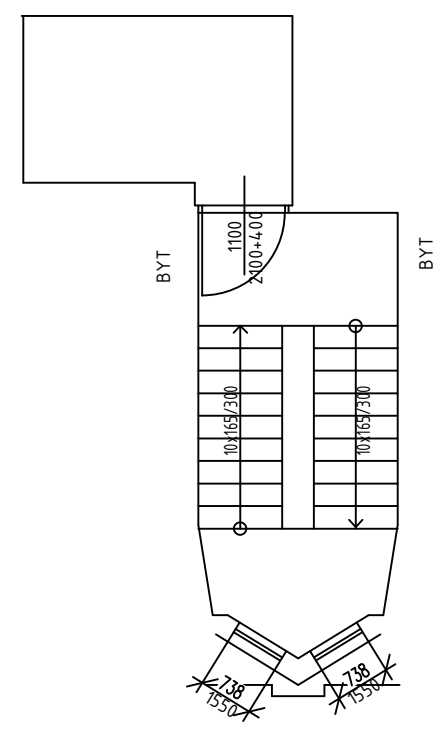

3.NP

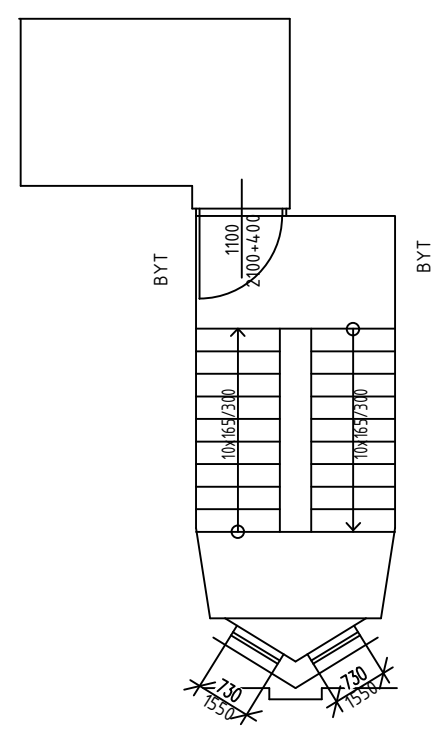

PODKROVÍ

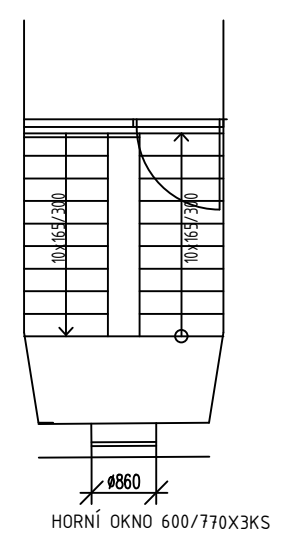

(S) SKLEPNÍ BOXY

VYMĚŘENÍ SPOLEČNÝCH PROSTOR BYTOVÝCH DOMŮ V MAJETKU SMO, SVĚŘENÝCH MĚSTSKÉMU OBVODU OSTRAVA-JIH PRO ZAJIŠTĚNÍ ÚKLIDU

INVESTOR	Statutární město Ostrava - Městský obvod Ostrava - Jih	ČOS exim s.r.o Alešova 26 370 01 České Budějovice	
VEDOUČÍ PROJEKTU	Ing. Lenka Jakšová	FORMÁT:	2 x A4
NÁZEV VÝKRESU	JUBILEJNÍ 65	DATUM:	11 / 2017
		MĚŘITKO:	1 : 100
		Č.v.:	118

Příloha č. 1 Dílčí část 4.27 - Bytový dům Jubilejní 506/73 Ostrava-Hrabůvka

Zhotovitel se zavazuje provádět pro Objednatele za úplaty úklidové služby ve společných prostorách bytového domu s č. p. 506 na adrese Jubilejní č. or. 73 v Ostravě-Hrabůvce, stojícího na pozemku parc. č. st. 469 v k. ú. Hrabůvka, který má 3 nadzemní podlaží s 4 byty a 1 podzemní podlaží.

Den provádění úklidu oznámí Zhotovitel písemně Objednateli před zahájením prací. V případě změny dne konání úklidu v průběhu provádění prací je Zhotovitel povinen toto písemně oznámit Objednateli 30 kalendářních dnů předem, pokud se smluvní strany nedohodnou jinak.

Při úklidu bude Zhotovitel používat vlastní čistící, dezinfekční a technické prostředky, jejichž cena je zahrnuta v ceně úklidových prací a souvisejících služeb. Tyto prostředky budou na požádání Objednatele identifikovatelné minimálně svým výrobcem.

Rozsah a četnost úklidových prací:

1 x týdně:

- úklid vstupního prostoru domu (zametení, vytření),
- úklid schodišťového prostoru, podest a mezipodest ve všech podlažích, balkonu (zametení, vytření),
- úklid schodů do sklepních prostor a prostoru pod schodištěm (zametení, vytření),
- umytí a vyleštění vstupních domovních dveří a dveří ve společných prostorách domu,
- vynesení reklamních letáků,
- vyčištění rohože u vstupu,
- umytí okenních parapetů, vypínačů, otření prachu a ometání pavučin průběžně dle potřeby,
- zametení a vytření venkovní podesty a schodů u předního a zadního vstupu.

1 x měsíčně:

- zametení a vytření sklepních prostor, sušárny,
- umytí schodišťových madel a zábradlí,
- umytí schránek a zvonkového tabla.

1 x za tři měsíce:

- umytí hydrantových skříněk,
- umytí sklepních dveří (ve společných prostorách domu).

2 x ročně:

- umytí osvětlovacích těles ve společných prostorách bytového domu a sklepních prostorách,
- umytí schodišťových oken,
- umytí sklepních oken.

Výměry objektu:

Venkovní prostory		
Označení prostoru	výměra	jednotka
Podesta	1,82	m ²
Schodiště	3,5	m ²
Vnitřní prostory		
Označení prostoru	výměra	jednotka
Schodiště	19,8	m ²
Podesty	25,9	m ²
Sklepní prostory	20,28	m ²
Dveře vstupní část. prosklené	2ks, 3,6 m ²	ks, m ²

Dveře vnitřní plné	1	ks
Dveře sklepní	9	ks
Okna + parapety	3,4	m ²
Okna sklepní + parapety	5,2	m ²
Výtah	51,2	m ²
Osvětlovací tělesa	12	ks
Hydrantové skříně	1	ks
Listovní schránky	1,8	m ²

Součástí přílohy je půdorys společných prostor domu pro zajištění úklidu.

SUTERÉN

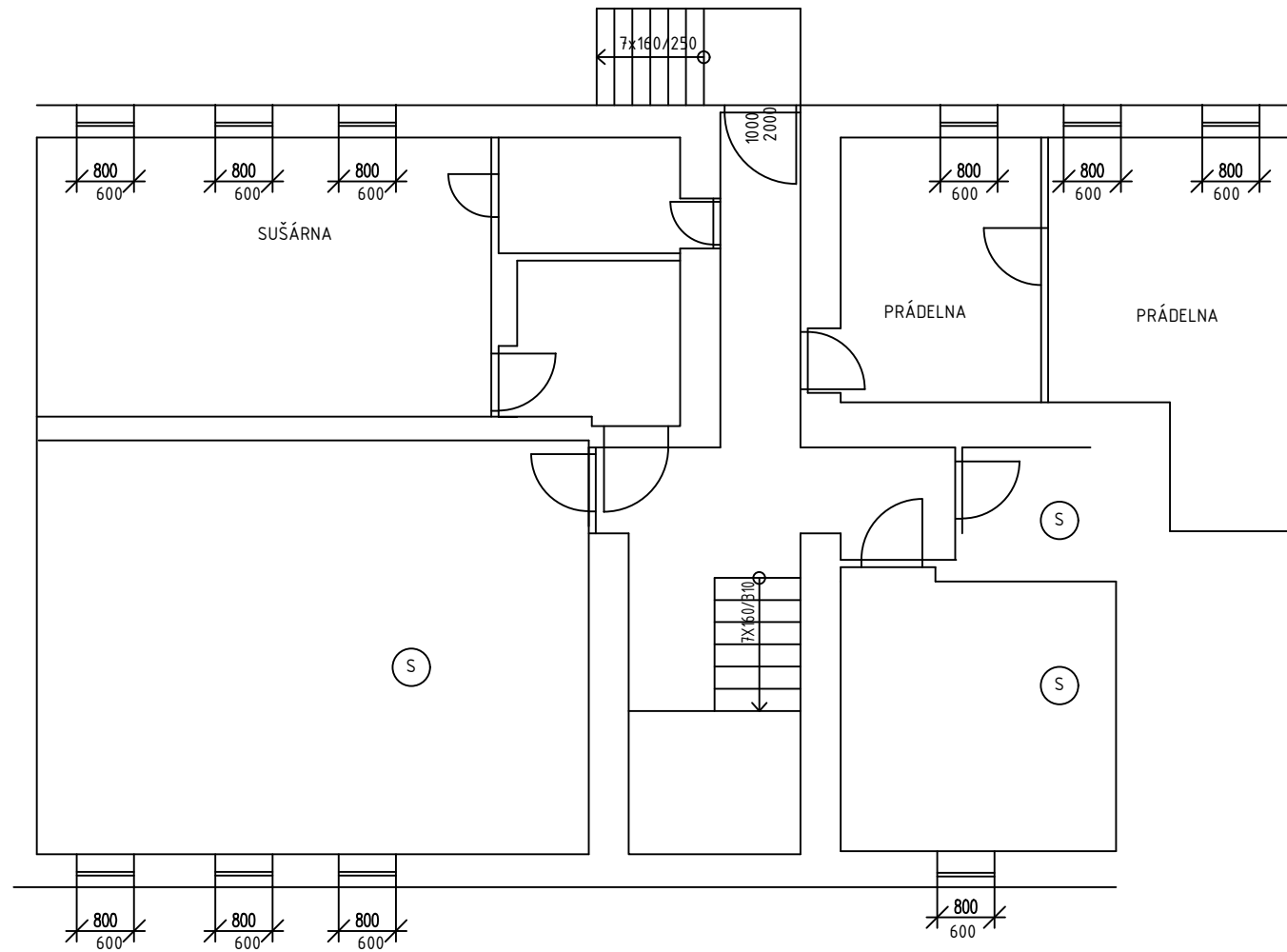

1.NP

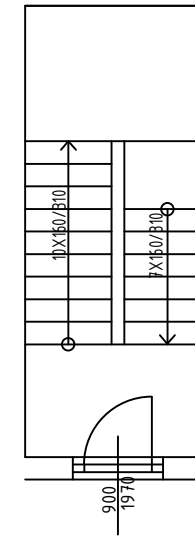

4.NP

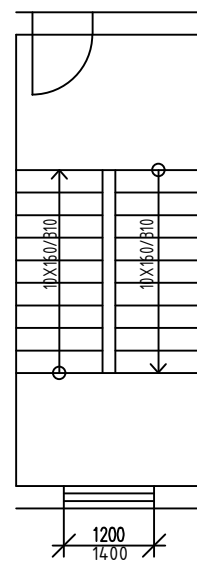

2.NP

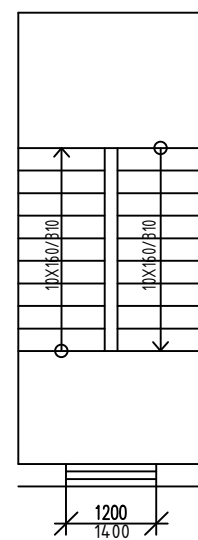

Ⓢ SKLEPNÍ BOXY

VYMĚŘENÍ SPOLEČNÝCH PROSTOR BYTOVÝCH DOMŮ V MAJETKU SMO, SVĚŘENÝCH MĚSTSKÉMU OBVODU OSTRAVA-JIH PRO ZAJIŠTĚNÍ ÚKLIDU

INVESTOR	Statutární město Ostrava - Městský obvod Ostrava - Jih	ČOS exim s.r.o Alešova 26 370 01 České Budějovice	
VEDOUČÍ PROJEKTU	Ing. Lenka Jakšová	FORMÁT:	2 x A4
NÁZEV VÝKRESU		DATUM:	11 / 2017
		MĚŘITKO:	1 : 100
		Č.v.:	121
JUBILEJNÍ 73			