

**Příloha č. 1 - Seznam bytových domů****Dílčí část 5**

p.č.	ulice	č.or.	č.pop.	počet bytů	lokalita	cena v Kč bez DPH/měsíc
1	Edisonova	23	381	5	Hrabůvka	<i>doplní účastník</i>
2	Edisonova	25	382	11	Hrabůvka	<i>doplní účastník</i>
3	Edisonova	84	793	24	Hrabůvka	<i>doplní účastník</i>
4	Hasičská	1	114	22	Hrabůvka	<i>doplní účastník</i>
5	Hasičská	3	366	21	Hrabůvka	<i>doplní účastník</i>
6	Jubilejní	41	302	6	Hrabůvka	<i>doplní účastník</i>
7	Jubilejní	45	304	3	Hrabůvka	<i>doplní účastník</i>
8	Jubilejní	46	310	7	Hrabůvka	<i>doplní účastník</i>
9	Jubilejní	66	493	4	Hrabůvka	<i>doplní účastník</i>
10	Oráčova	1	1326	60	Hrabůvka	<i>doplní účastník</i>
11	Provaznická	32	1647	22	Hrabůvka	<i>doplní účastník</i>
12	Stadická	3	1369	60	Hrabůvka	<i>doplní účastník</i>
<b>CENA CELKEM V KČ BEZ DPH</b>						<i>doplní účastník</i>

Nedílnou součástí této přílohy je rozsah a četnost prací pro jednotlivý bytový dům zvlášť včetně půdorysu.

## **Příloha č. 1. Dílčí část 5.1 - Bytový dům Edisonova 381/23 Ostrava-Hrabůvka**

Zhotovitel se zavazuje provádět pro Objednatele za úplaty úklidové služby ve společných prostorách bytového domu s č. p. 381 na ulici Edisonova č. or. 23 v Ostravě -Zábřehu, stojící na pozemku parc. č. st. 329, v k.ú. Hrabůvka, ve kterém se nachází 4 nadzemní podlaží s 5 bytovými jednotkami a 1 podzemní podlaží.

Den provádění úklidu oznámí zhotovitel písemně objednateli před zahájením prací. V případě změny dne konání úklidu v průběhu provádění prací je zhotovitel povinen toto písemně oznámit objednateli 30 kalendářních dnů předem, pokud se smluvní strany nedohodnou jinak.

### **Rozsah a četnost úklidových prací:**

#### **1 x týdně:**

- úklid vstupního prostoru domu (zametení, vytření),
- úklid schodišťového prostoru, podest a mezipodest ve všech podlažích (zametení, vytření),
- úklid schodů do sklepních prostor a prostoru pod schodištěm (zametení, vytření),
- umytí a vyleštění vstupních domovních dveří a dveří ve společných prostorách domu,
- vynesení reklamních letáků,
- vyčištění rohože u vstupu,
- umytí okenních parapetů, vypínačů, otření prachu a ometání pavučin průběžně dle potřeby,
- zametení a vytření venkovní podesty a schodů u předního a zadního vstupu.

#### **1 x měsíčně:**

- zametení a vytření sklepních prostor, sušárny,
- umytí schodišťových madel a zábradlí,
- umytí schránek a zvonkového tabla.

#### **1 x za tři měsíce:**

- umytí hydrantových skříněk,
- umytí sklepních dveří (ve společných prostorách domu).

#### **2 x ročně:**

- umytí osvětlovacích těles ve společných prostorách bytového domu a sklepních prostorách,
- umytí schodišťových oken,
- umytí sklepních oken.

### **Výměry objektu:**

<b>Venkovní prostor</b>		
<b>prostor</b>	<b>výměra</b>	<b>jednotka</b>
Schodiště	3,72	m2
Podesta	4,25	m2
<b>Vnitřní prostor</b>		
<b>prostor</b>	<b>výměra</b>	<b>jednotka</b>
Schodiště	21,4	m2
Podesty	31,35	m2
Sklepní prostory	43,93	m2

Dveře sklepní	2	ks
Dveře vstupní – část. prosklené	2ks,4,5 m2	ks, m2
Okna + parapety	8,25	m2
Okna sklepní + parapet	1,4	m2
Osvětlovací tělesa	10	ks
Hydrantové skříňe	1	ks
Listovní schránky	1,3	m2
Sušárna	20,31	m2

Součástí přílohy je půdorys bytového domu.

### SKLEPY

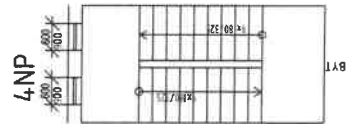
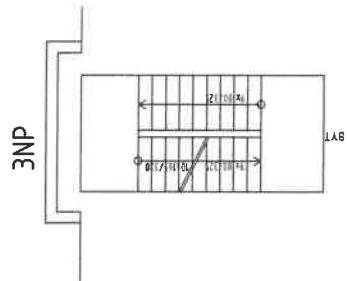
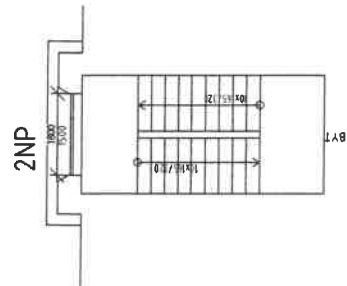
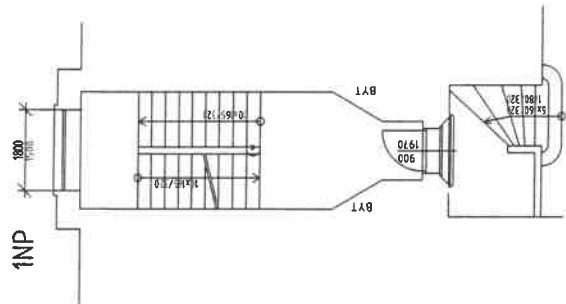
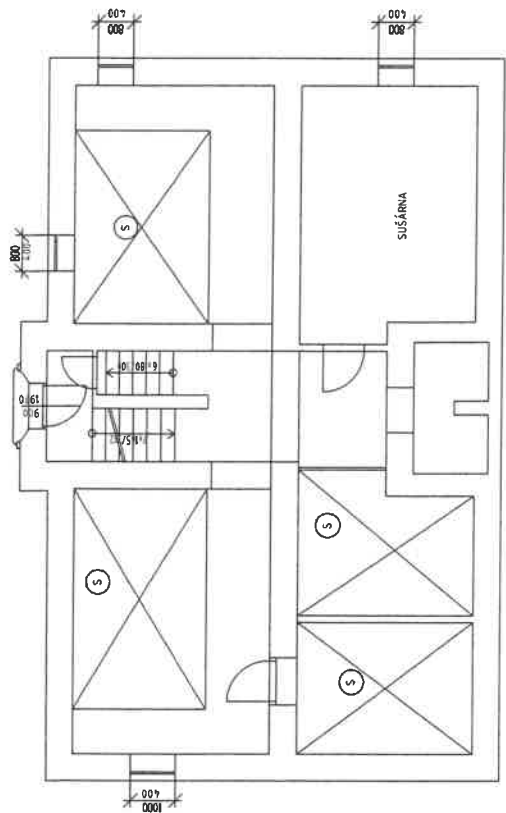

Ⓢ · SKLEPNÍ BOXY

VYMĚŘENÍ SPOLEČNÝCH PROSTOR BYTOVÝCH DOMŮ V MAJETKU SMO,  
SVĚŘENÝCH MĚSTSKÉMU OBRVODU OSTRAVA-JIH PRO ZAJIŠTĚNÍ ÚKLIDU

INVESTOR	Stadlární město Ostrava - Městský obvod Ostrava - Jih	OS ekim s.r.o Alešova 25 370 01 České Budějovice	FORMÁT:	2 x A4
VEDOUČÍ PROJEKTU	Ing. Lenka Jakšová		DATA:	11 / 2017
NAZEV VÝKRESU			MĚŘTVO:	1 : 100
			č.v.:	39
<b>EDISONOVA 23</b>				

## Příloha č. 1. Dílčí část 5.2 - Bytový dům Edisonova 382/25 Ostrava-Hrabůvka

Zhotovitel se zavazuje provádět pro Objednatele za úplaty úklidové služby ve společných prostorách bytového domu s č. p. 382 na ulici Edisonova č. or. 25 v Ostravě -Zábřehu, stojící na pozemku parc. č. st. 328, v k.ú. Hrabůvka, ve kterém se nachází 4 nadzemní podlaží s 11 bytovými jednotkami a 1 podzemní podlaží.

Den provádění úklidu oznámí zhotovitel písemně objednateli před zahájením prací. V případě změny dne konání úklidu v průběhu provádění prací je zhotovitel povinen toto písemně oznámit objednateli 30 kalendářních dnů předem, pokud se smluvní strany nedohodnou jinak.

### Rozsah a četnost úklidových prací:

#### 1 x týdně:

- úklid vstupního prostoru domu (zametení, vytření),
- úklid schodišťového prostoru, podest a mezipodest ve všech podlažích (zametení, vytření),
- úklid schodů do sklepních prostor a prostoru pod schodištěm (zametení, vytření),
- umytí a vyleštění vstupních domovních dveří a dveří ve společných prostorách domu,
- vynesení reklamních letáků,
- vyčištění rohože u vstupu,
- umytí okenních parapetů, vypínačů, otření prachu a ometání pavučin průběžně dle potřeby.

#### 1 x měsíčně:

- zametení a vytření sklepních prostor,
- umytí schodišťových madel a zábradlí,
- umytí schránek a zvonkového tabla.

#### 1 x za tři měsíce:

- umytí hydrantových skříněk,
- umytí sklepních dveří (ve společných prostorách domu).

#### 2 x ročně:

- umytí osvětlovacích těles ve společných prostorách bytového domu a sklepních prostorách,
- umytí schodišťových oken,
- umytí sklepních oken.

### Výměry objektu:

Vnitřní prostor		
prostor	výměra	jednotka
Schodiště	37,4	m <sup>2</sup>
Podesty	36,82	m <sup>2</sup>
Vstupní hala	10,62	m <sup>2</sup>
Sklepní prostory	90,9	m <sup>2</sup>
Dveře sklepní	2	ks
Dveře vstupní – část. prosklené	2ks,3,78 m <sup>2</sup>	ks, m <sup>2</sup>
Dveře vnitřní plné	1	ks

Okna + parapety	7,8	m2
Okna sklepní + parapet	4,4	m2
Osvětlovací tělesa	32	ks
Hydrantové skříně	2	ks
Listovní schránky	1,4	m2

Součástí přílohy je půdorys bytového domu.

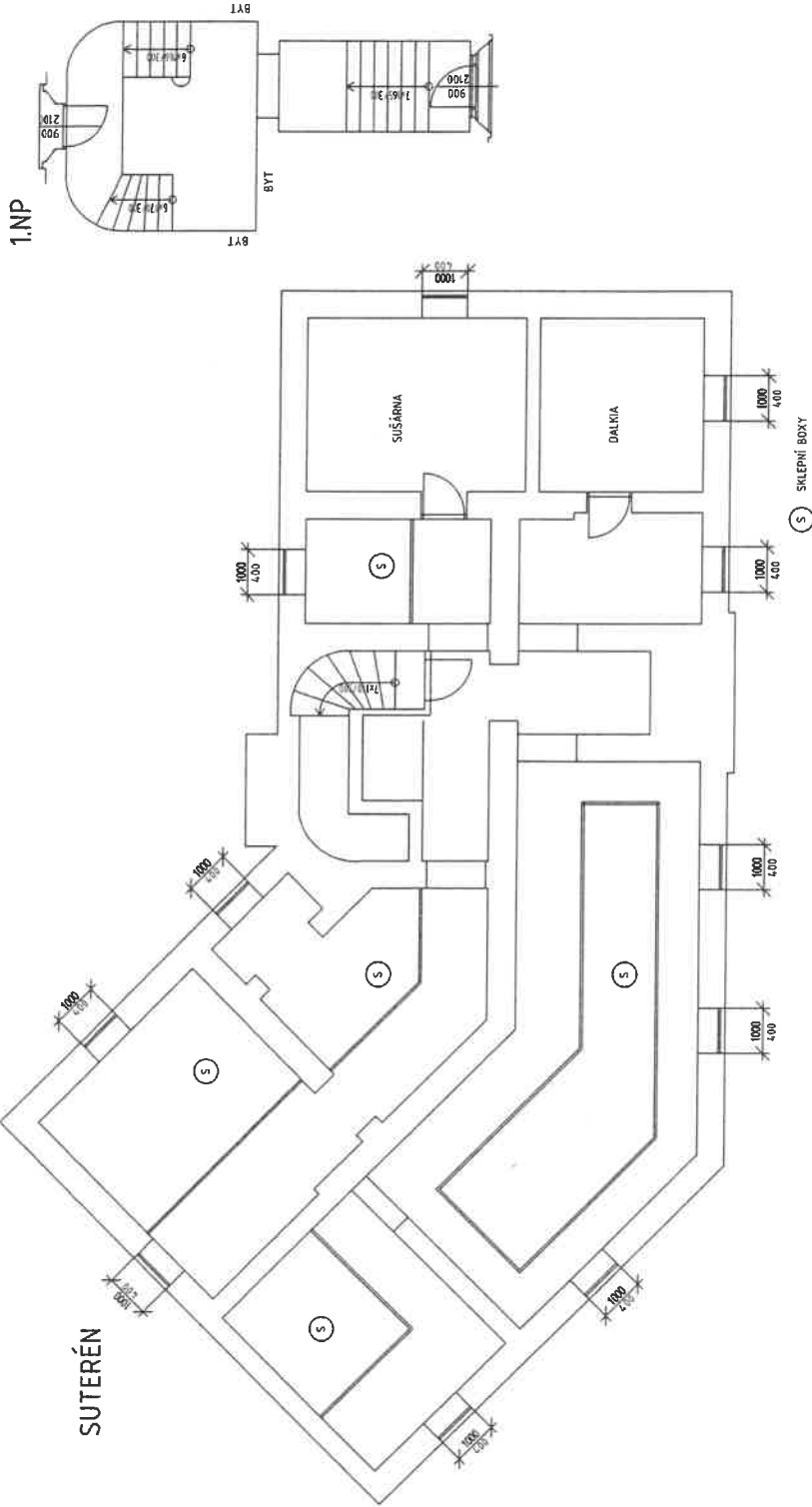

1.NP

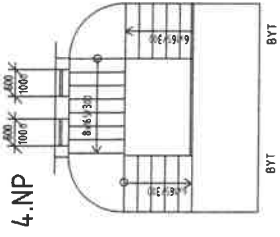

4.NP

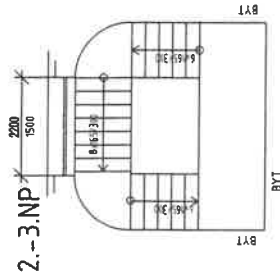

2.-3.NP

(S) SKLEPNÍ BOXY

<b>VYMĚŘENÍ SPOLEČNÝCH PROSTOR BYTOVÝCH DOMŮ V MAJETKU SMO, SVĚŘENÝCH MĚSTSKÉMU OBVODU OSTRAVA-JIH PRO ZAJIŠTĚNÍ ÚKLIDU</b>	
INVESTOR	Statutární město Ostrava - Městský obvod Ostrava - Jih
VEDOUcí PROJEKTU	Ing. Lenka Janková
NAZEV VÝKRESU	<b>EDISONOVA 25</b>
COS exim s.r.o. Alešova 26 370 01 České Budějovice	
FORMAT:	2 x A4
DATA:	11 / 2017
MĚRITKO:	1 : 100
C.V.:	40

## Příloha č. 1. Dílčí část 5.3 - Bytový dům Edisonova 793/84 Ostrava-Hrabůvka

Zhotovitel se zavazuje provádět pro Objednatele za úplatu úklidové služby ve společných prostorách bytového domu s č. p. 793 na ulici Edisonova č. or. 84 v Ostravě -Zábřehu, stojící na pozemku parc. č. st. 671, v k.ú. Hrabůvka, ve kterém se nachází 4 nadzemní podlaží s 24 bytovými jednotkami a 1 podzemní podlaží.

Den provádění úklidu oznámí zhotovitel písemně objednateli před zahájením prací. V případě změny dne konání úklidu v průběhu provádění prací je zhotovitel povinen toto písemně oznámit objednateli 30 kalendářních dnů předem, pokud se smluvní strany nedohodnou jinak.

### Rozsah a četnost úklidových prací:

#### 1 x týdně:

- úklid vstupního prostoru domu (zametení, vytření),
- úklid schodišťového prostoru, podest a mezipodest ve všech podlažích (zametení, vytření),
- úklid schodů do sklepních prostor a prostoru pod schodištěm (zametení, vytření),
- umytí a vyleštění vstupních domovních dveří a dveří ve společných prostorách domu,
- vynesení reklamních letáků,
- vyčištění rohože u vstupu,
- umytí okenních parapetů, vypínačů, otření prachu a ometání pavučin průběžně dle potřeby.

#### 1 x měsíčně:

- zametení a vytření sklepních prostor,
- umytí schodišťových madel a zábradlí,
- umytí schránek a zvonkového tabla.

#### 1 x za tři měsíce:

- umytí hydrantových skříněk,
- umytí sklepních dveří (ve společných prostorách domu).

#### 2 x ročně:

- umytí osvětlovacích těles ve společných prostorách bytového domu a sklepních prostorách,
- umytí schodišťových oken,
- umytí sklepních oken.

### Výměry objektu:

Vnitřní prostor		
prostor	výměra	jednotka
Schodiště	25,784	m2
Podesty	10	m2
Chodby	192,6	m2
Sklepní prostory	88,75	m2
Dveře sklepní	6	ks
Dveře vstupní – část. prosklené	1ks,3,44 m2	ks, m2
Dveře vnitřní prosklené	6	ks
Okna + parapety	32,4	m2



Okna sklepní + parapet	1,1	m2
Osvětlovací tělesa	55	ks
Hydrantové skříně	6	ks
Listovní schránky	1,6	m2
Sušárna	23,3	m2
Kolárna	22,3	m2

Součástí přílohy je půdorys bytového domu.

2.-4. NP

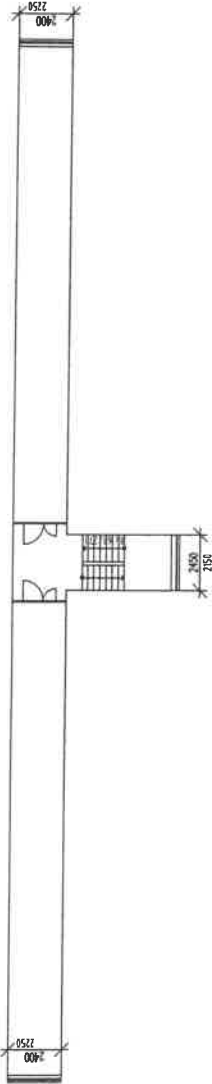

1. NP



SKLEPNÍ BOXY

<b>VYMĚŘENÍ SPOLEČNÝCH PROSTOR BYTOVÝCH DOMŮ V MAJETKU SMO, SVĚŘENÝCH MĚSTSKÉMU OBYVODU OSTRAVA-JIH PRO ZAJIŠTĚNÍ ÚKLIDU</b>	
INVESTOR	Statutární město Ostrava - Městský obvod Ostrava - Jih
VEDOUČÍ PROJEKTU	Ing. Lenka Jaišová
NÁZEV VÝKRESU	<b>EDISONOVA 84</b>
COS exim s.r.o. Alešova 26 370 01 České Budějovice	
FORMÁT:	2 x A4
DATUM:	11 / 2017
MĚŘITKO:	1 : 100
C.N.:	44b

# SUTERÉN

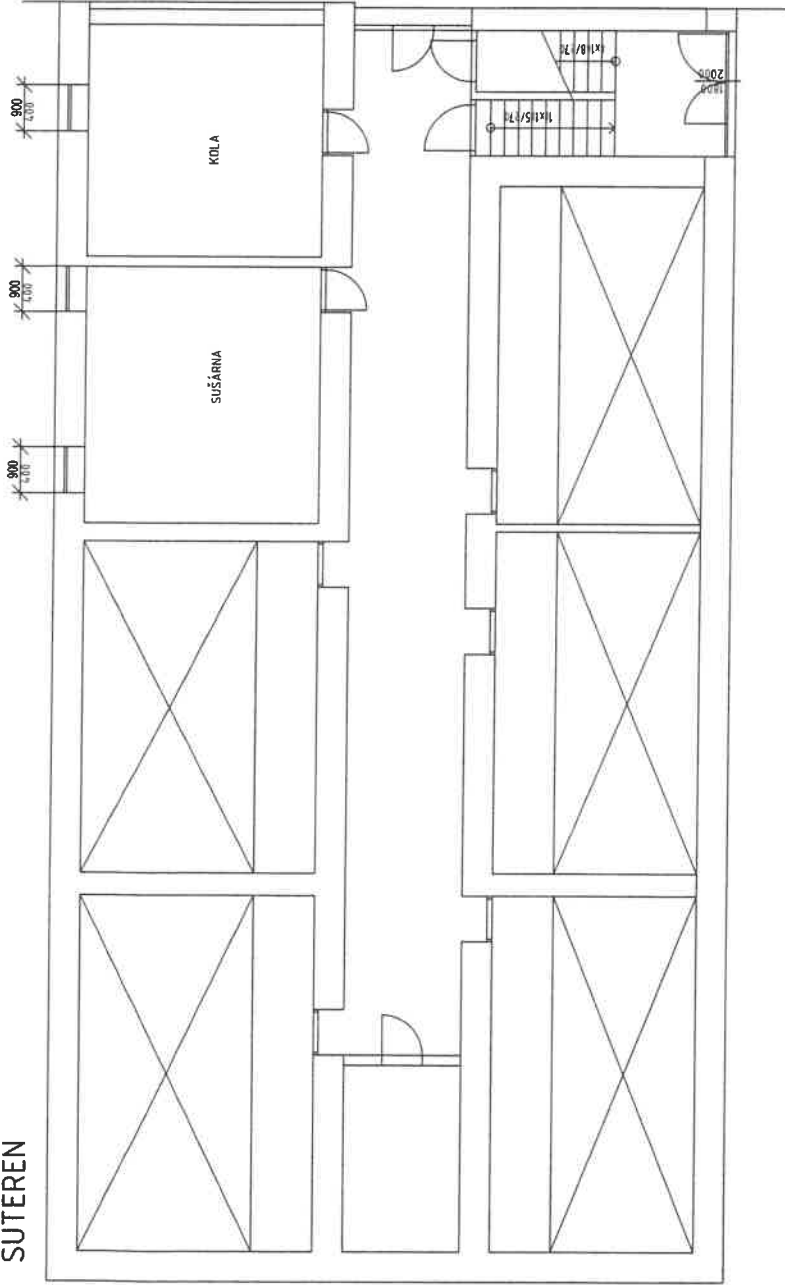

SKLEPNÍ BOXY

## VYMĚŘENÍ SPOLEČNÝCH PROSTOR BYTOVÝCH DOMŮ V MAJETKU SMO, SVĚŘENÝCH MĚSTSKÉMU OBVODU OSTRAVA-JIH PRO ZAJIŠTĚNÍ ÚKLIDU

INVESTOR	Stalutární město Ostrava - Městský obvod Ostrava - Jih	OS exim s.r.o. Alešova 26 370 01 České Budějovice	FORMÁT:	2 x A4
VEDOUcí PROJEKTU	Ing. Lenka Jaksňová		DATA:	11 / 2017
NÁZEV VÝKRESU			MĚŘÍTKO:	1 : 100
			č.v.:	44a

# EDISONOVA 84

## Příloha č. 1. Dílčí část 5.4 - Bytový dům Hasičská 114/1 Ostrava-Hrabůvka

Zhotovitel se zavazuje provádět pro Objednatele za úplaty úklidové služby ve společných prostorách bytového domu s č. p. 114 na ulici Hasičská č. or. 1 v Ostravě -Zábřehu, stojící na pozemku parc. č. st. 111/1, v k.ú. Hrabůvka, ve kterém se nachází 3 nadzemní podlaží s 22 bytovými jednotkami a 1 podzemní podlaží.

Den provádění úklidu oznámí zhotovitel písemně objednateli před zahájením prací. V případě změny dne konání úklidu v průběhu provádění prací je zhotovitel povinen toto písemně oznámit objednateli 30 kalendářních dnů předem, pokud se smluvní strany nedohodnou jinak.

### Rozsah a četnost úklidových prací:

#### 1 x týdně:

- úklid vstupního prostoru domu (zametení, vytření),
- úklid chodeb, schodišťového prostoru, podest a mezipodest ve všech podlažích (zametení, vytření),
- úklid schodů do sklepních prostor a prostoru pod schodištěm (zametení, vytření),
- umytí a vyleštění vstupních domovních dveří a dveří ve společných prostorách domu,
- vynesení reklamních letáků,
- vyčištění rohože u vstupu,
- umytí okenních parapetů, vypínačů, otření prachu a ometání pavučin průběžně dle potřeby,
- zametení a vytření venkovní podesty a schodů u předního vstupu.

#### 1 x měsíčně:

- zametení a vytření sklepních prostor,
- umytí schodišťových madel a zábradlí,
- umytí schránek a zvonkového tabla,
- umytí otopných těles.

#### 1 x za tři měsíce:

- umytí hydrantových skříněk,
- umytí sklepních dveří, mříží (ve společných prostorách domu).

#### 2 x ročně:

- umytí osvětlovacích těles ve společných prostorách bytového domu a sklepních prostorách,
- umytí schodišťových oken,
- umytí sklepních oken.

### Výměry objektu:

Venkovní prostor		
prostor	výměra	jednotka
Schodiště	2,29	m2
Podesty	1	m2
Vnitřní prostor		
prostor	výměra	jednotka
Schodiště	70,9	m2
Podesty	34,3	m2
Chodby	132,53	m2

Sklepní prostory	69,9	m2
Dveře sklepní	4	ks
Dveře vstupní – část. prosklené	1ks,3,44 m2	ks, m2
Dveře vnitřní plné	5	ks
Mříž dveřní vnitřní	1	ks
Okna + parapety	4,75	m2
Okna sklepní + parapet	11,9	m2
Osvětlovací tělesa	31	ks
Hydrantové skříně	1	ks
Otopná tělesa	1,2	m2
Listovní schránky	3,5	m2

Součástí přílohy je půdorys bytového domu.

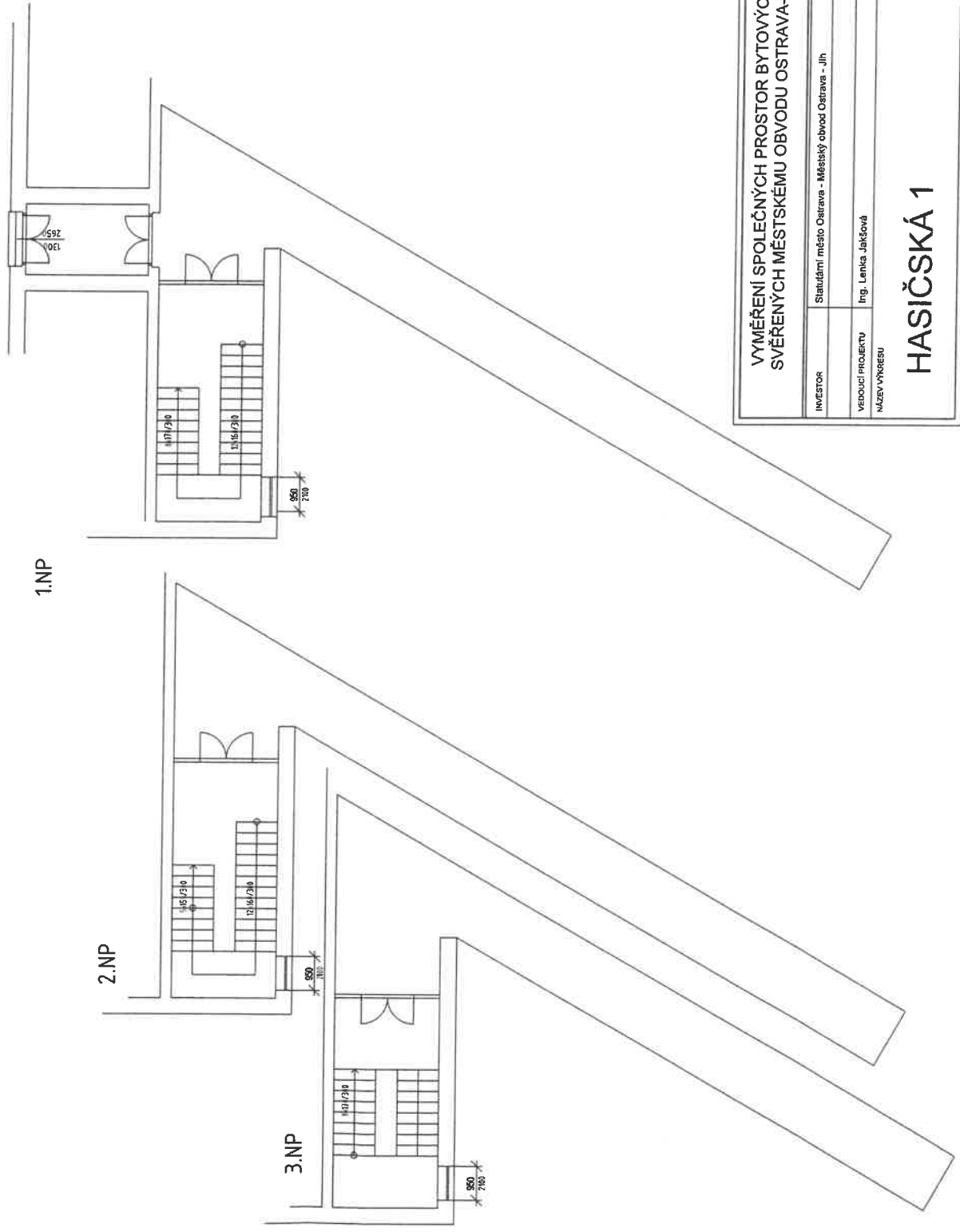

SKLEPNÍ BOXY

<p><b>VYMĚŘENÍ SPOLEČNÝCH PROSTOR BYTOVÝCH DOMŮ V MAJETKU SMO, SVĚŘENÝCH MĚSTSKÉMU OBVODU OSTRAVA-JIH PRO ZAJIŠTĚNÍ ÚKLIDU</b></p>	
INVESTOR	<p>OS exim s.r.o. Alešova 26 370 01 České Budějovice</p>
VEDOUcí PROJEKTU	<p>Staudární město Ostrava - Městský obvod Ostrava - Jih</p>
NÁZEV VÝKRESU	<p>Ing. Lenka Jališová</p>
FORMÁT:	<p>2 x A4</p>
DATA:	<p>11 / 2017</p>
MĚŘÍTKO:	<p>1 : 100</p>
C.V.:	<p>55b</p>
<p><b>HASIČSKÁ 1</b></p>	

# SUTERÉN

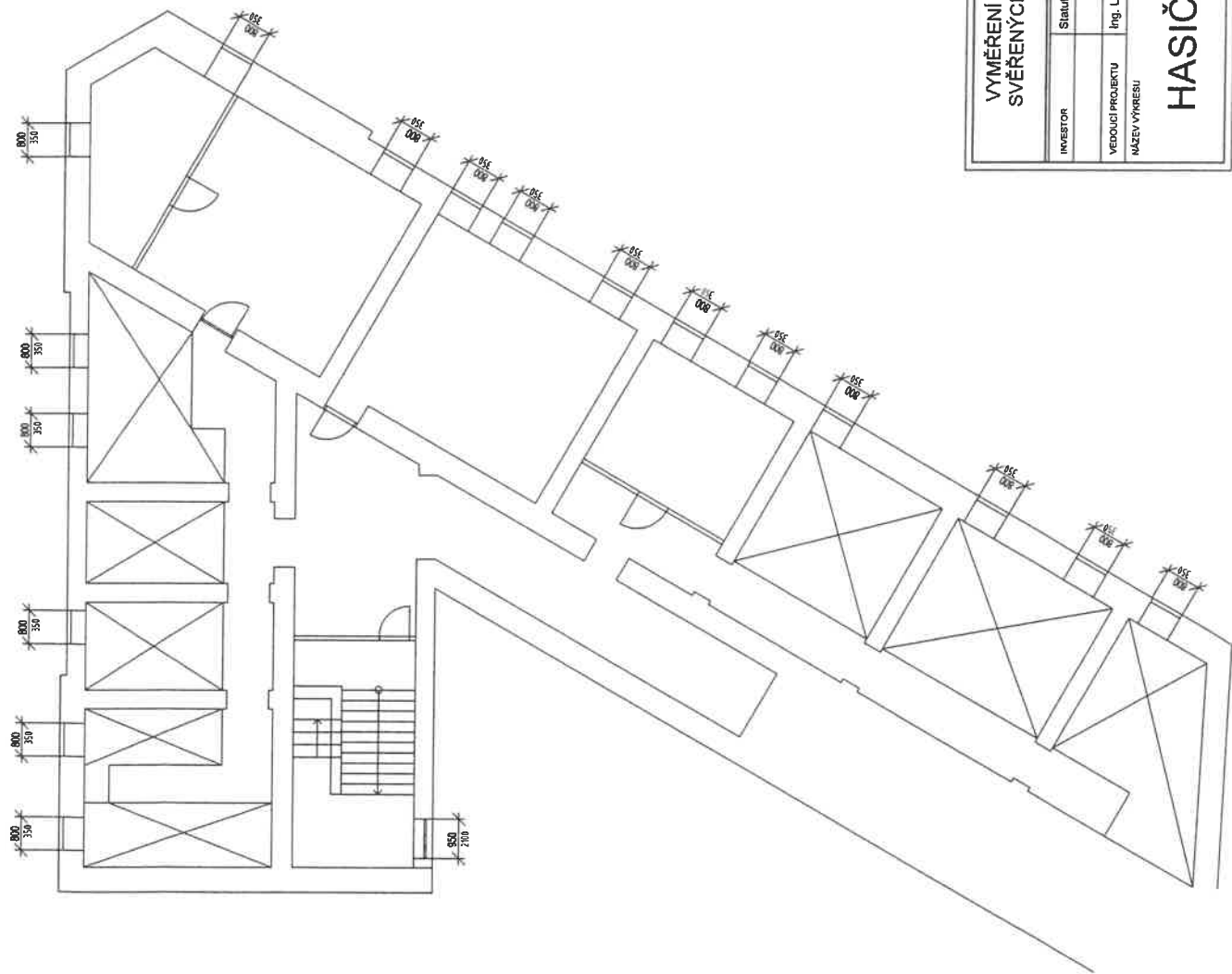

5 SKLEPNÍ BOXY

<b>VYMĚŘENÍ SPOLEČNÝCH PROSTOR BYTOVÝCH DOMŮ V MAJETKU SMO, SVĚŘENÝCH MĚSTSKÉMU OBVODU OSTRAVA-JIH PRO ZAJIŠTĚNÍ ÚKLIDU</b>	
INVESTOR	Statulární město Ostrava - Městský obvod Ostrava - Jih
VEDOUcí PROJEKTU	Ing. Lenka Jirášová
NÁZEV VÝKRESU	<b>HASIČSKÁ 1</b>
COS exim s.r.o. Alešova 26 370 01 České Budějovice	
FORMÁT:	2 x A4
DATA:	11 / 2017
MĚŘITKO:	1 : 100
C.V.:	55a

## Příloha č. 1. Dílčí část 5.5 - Bytový dům Hasičská 366/3 Ostrava-Hrabůvka

Zhotovitel se zavazuje provádět pro Objednatele za úplaty úklidové služby ve společných prostorách bytového domu s č. p. 366 na ulici Hasičská č. or. 3 v Ostravě -Zábřehu, stojící na pozemku parc. č. st. 111/2, v k.ú. Hrabůvka, ve kterém se nachází 3 nadzemní podlaží s 21 holobyty a 1 podzemní podlaží.

Den provádění úklidu oznámí zhotovitel písemně objednateli před zahájením prací. V případě změny dne konání úklidu v průběhu provádění prací je zhotovitel povinen toto písemně oznámit objednateli 30 kalendářních dnů předem, pokud se smluvní strany nedohodnou jinak.

### Rozsah a četnost úklidových prací:

#### 1 x týdně:

- úklid vstupního prostoru domu (zametení, vytření),
- úklid chodeb, schodišťového prostoru, podest a mezipodest ve všech podlažích (zametení, vytření),
- úklid schodů do sklepních prostor a prostoru pod schodištěm (zametení, vytření),
- umytí a vyleštění vstupních domovních dveří a dveří ve společných prostorách domu,
- zametení a vytření koupelny,
- vynesení reklamních letáků,
- vyčištění rohože u vstupu,
- umytí okenních parapetů, vypínačů, otření prachu a ometání pavučin průběžně dle potřeby,
- zametení a vytření venkovní podesty a schodů u předního vstupu.

#### 1 x měsíčně:

- zametení a vytření sklepních prostor,
- umytí schodišťových madel a zábradlí,
- umytí schránek a zvonkového tabla,
- umytí otopných těles.

#### 1 x za tři měsíce:

- umytí hydrantových skříněk,
- umytí sklepních dveří (ve společných prostorách domu).

#### 2 x ročně:

- umytí osvětlovacích těles ve společných prostorách bytového domu a sklepních prostorách,
- umytí schodišťových oken,
- umytí sklepních oken.

### Výměry objektu:

Vnitřní prostor		
prostor	výměra	jednotka
Schodiště	17,65	m2
Podesty	14,1	m2
Chodby	79,1	m2
Sklepní prostory	144,1	m2
Dveře vstupní – část. prosklené	1ks,1,8 m2	ks, m2
Dveře vnitřní plné	13	ks
Okna + parapety	3,6	m2



Okna sklepní + parapet	3,2	m2
Osvětlovací tělesa	24	ks
Hydrantové skříně	1	ks
Otopná tělesa	1,2	m2
Listovní schránky	2,285	m2
Koupelny	16,1	m2

Součástí přílohy je půdorys bytového domu.

1.NP

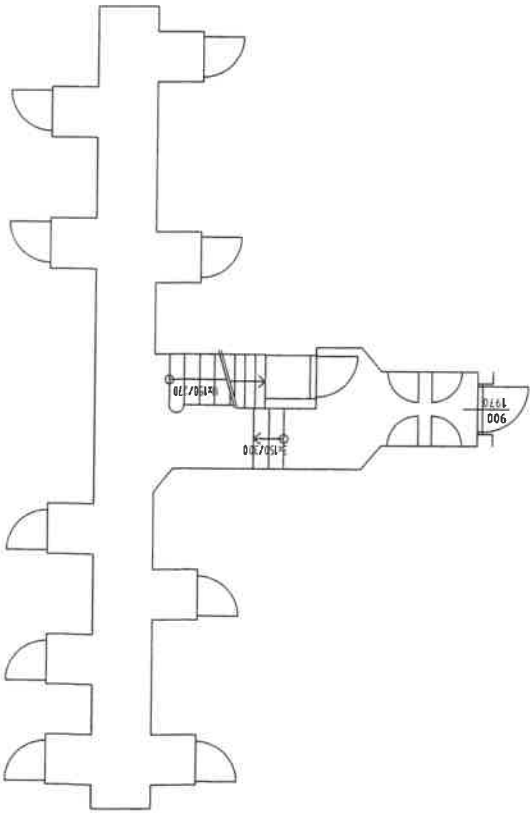

2.NP

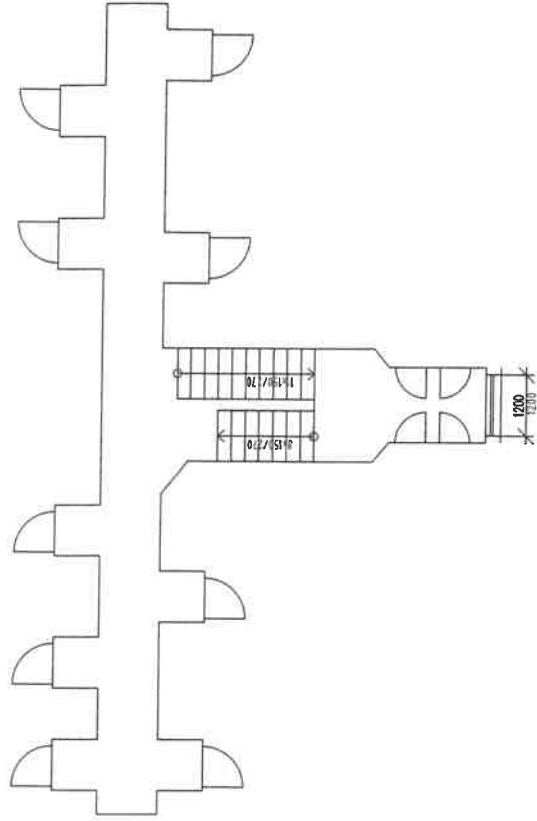

3.NP

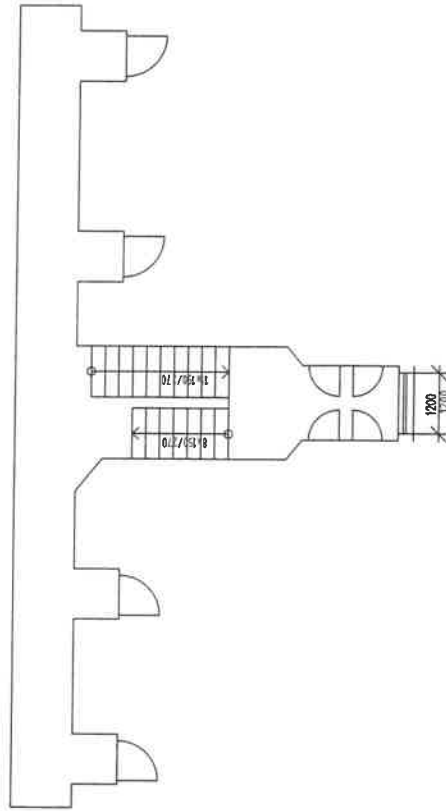

SKLEPNÍ BOX

**VYMĚŘENÍ SPOLEČNÝCH PROSTOR BYTOVÝCH DOMŮ V MAJETKU SMO,  
SVĚŘENÝCH MĚSTSKEMU OBVODU OSTRAVA-JIH PRO ZAJIŠTĚNÍ ÚKLIDU**

INVESTOR	Statutární město Ostrava - Městský obvod Ostrava - Jih	ČOS exim s.r.o. Alešova 26 370 01 České Budějovice
VEDOUcí PROJEKTU NÁZEV VÝKRESU	Ing. Lenka Jakšová	FORMÁT: 2 x A4 DATUM: 11 / 2017 MĚŘITKO: 1 : 100 Č.v.: 127a
<b>HASIČSKÁ 3</b>		

SUTERÉN

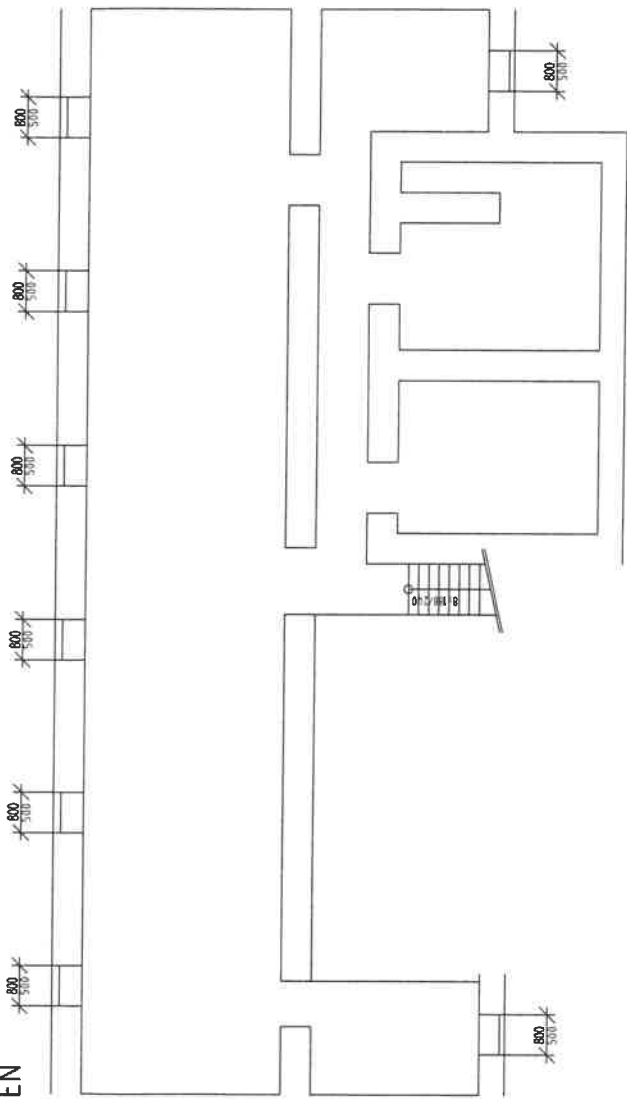

5 SKLEPNÍ ROXY

VYMĚŘENÍ SPOLEČNÝCH PROSTOR BYTOVÝCH DOMŮ V MAJETKU SMO,  
SVĚŘENÝCH MĚSTSKÉMU OBVODU OSTRAVA-JIH PRO ZAJIŠTĚNÍ ÚKLIDŮ

INVESTOR	Statutární město Ostrava - Městský obvod Ostrava - Jih	ČOS exim s.r.o. Alešova 26 370 01 České Budějovice
VEDOUČÍ PROJEKTU	Ing. Lenka Jališová	FORMAT: 2 x A4
NÁZEV VÝKRESU	<b>HASIČSKÁ 3</b>	DATA: 11 / 2017
		MĚRITOK: 1 : 100
		Č.v.: 127b

## Příloha č. 1. Dílčí část 5.6 - Bytový dům Jubilejní 302/41 Ostrava-Hrabůvka

Zhotovitel se zavazuje provádět pro Objednatele za úplaty úklidové služby ve společných prostorách bytového domu s č. p. 302 na ulici Jubilejní č. or. 41 v Ostravě -Zábřehu, stojící na pozemku parc. č. st. 266, v k.ú. Hrabůvka, ve kterém se nachází 3 nadzemní podlaží s 6 bytovými jednotkami a 1 podzemní podlaží.

Den provádění úklidu oznámí zhotovitel písemně objednateli před zahájením prací. V případě změny dne konání úklidu v průběhu provádění prací je zhotovitel povinen toto písemně oznámit objednateli 30 kalendářních dnů předem, pokud se smluvní strany nedohodnou jinak.

### Rozsah a četnost úklidových prací:

#### 1 x týdně:

- úklid vstupního prostoru domu (zametení, vytření),
- úklid schodišťového prostoru, podest a mezipodest ve všech podlažích, balkonu (zametení, vytření),
- úklid schodů do sklepních prostor a prostoru pod schodištěm (zametení, vytření),
- umytí a vyleštění vstupních domovních dveří a dveří ve společných prostorách domu,
- vynesení reklamních letáků,
- vyčištění rohože u vstupu,
- umytí okenních parapetů, vypínačů, otření prachu a ometání pavučin průběžně dle potřeby,
- zametení a vytření venkovní podesty a schodů u předního a zadního vstupu.

#### 1 x měsíčně:

- zametení a vytření sklepních prostor, sušárny,
- umytí schodišťových madel a zábradlí,
- umytí schránek a zvonkového tabla.

#### 1 x za tři měsíce:

- umytí hydrantových skříněk,
- umytí sklepních dveří (ve společných prostorách domu).

#### 2 x ročně:

- umytí osvětlovacích těles ve společných prostorách bytového domu a sklepních prostorách,
- umytí schodišťových oken,
- umytí sklepních oken,
- ometení plynového potrubí na chodbě.

### Výměry objektu:

Venkovní prostor		
prostor	výměra	jednotka
Schodiště	4,47	m2
Podesta	3,81	m2
Vnitřní prostor		
prostor	prostor	prostor
Schodiště	25,35	m2
Podesta	27,78	m2

Sklepní prostory	45,27	m2
Společný balkon	7,53	m2
Dveře balkonové	2,29	m2
Dveře sklepní	1	ks
Dveře vstupní – část. prosklené	2ks,4,59 m2	ks, m2
Dveře vnitřní plné	1	ks
Okna + parapety	3,45	m2
Okna sklepní + parapet	3,24	m2
Osvětlovací tělesa	13	ks
Hydrantové skříně	1	ks
Listovní schránky	0,54	m2
Sušárna	31,89	m2

Součástí přílohy je půdorys bytového domu.

SUTERÉN

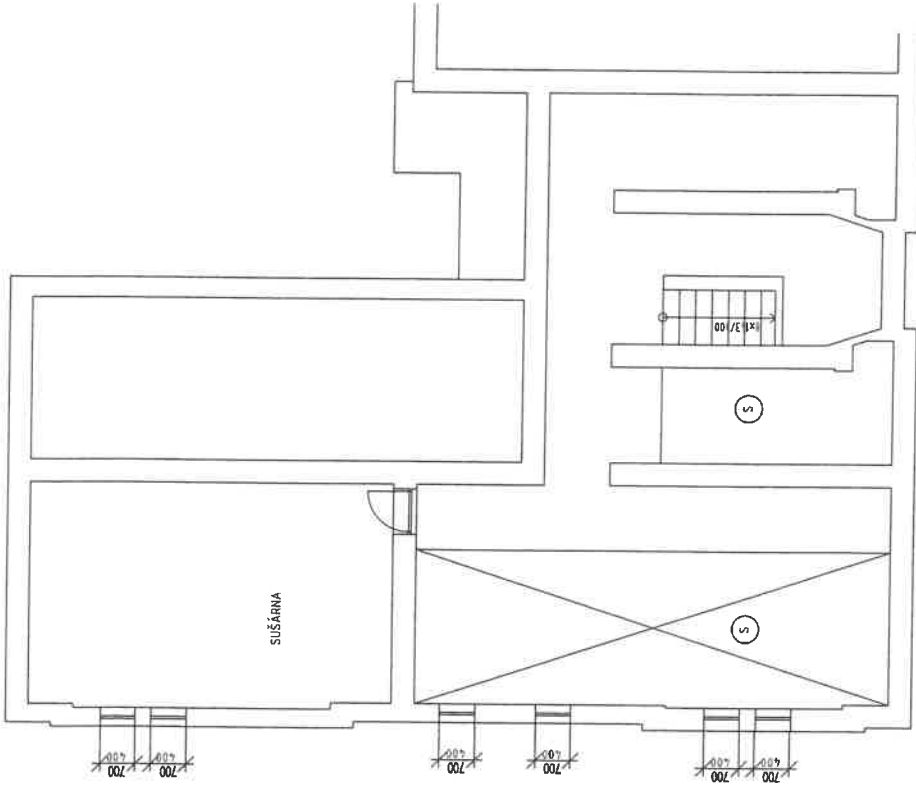

1.NP

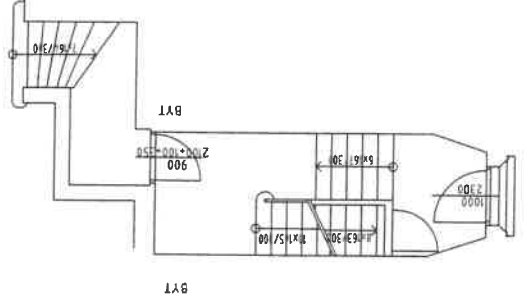

2.NP

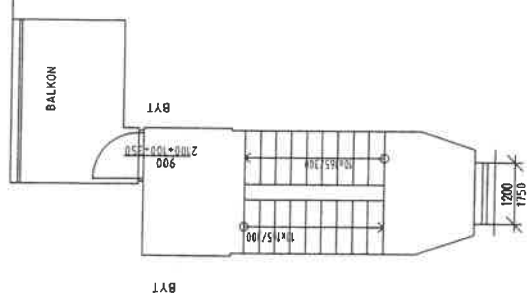

3.NP

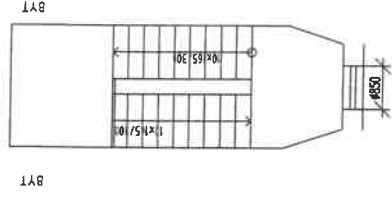

SKLEPNÍ BOXY

VYMĚŘENÍ SPOLEČNÝCH PROSTOR BYTOVÝCH DOMŮ V MAJETKU SMO, SVĚŘENÝCH MĚSTSKÉMU OBVODU OSTRAVA-JIH PRO ZAJIŠTĚNÍ ÚKLIDU

INVESTOR	Statutární město Ostrava - Městský obvod Ostrava - Jih	ČOS exim s.r.o. Alešova 26 370 01 České Budějovice	FORMÁT:	2 x A4
VEDOUČÍ PROJEKTU	Ing. Lenka Jakšová		DATUM:	11/2017
NÁZEV VÝKRESU	<b>JUBILEJNÍ 41</b>		MĚŘITOK:	1 : 100
			Č.V.:	98

## Příloha č. 1. Dílčí část 5.7 - Bytový dům Jubilejní 304/45 Ostrava-Hrabůvka

Zhotovitel se zavazuje provádět pro Objednatele za úplaty úklidové služby ve společných prostorách bytového domu s č. p. 304 na ulici Jubilejní č. or. 45 v Ostravě -Zábřehu, stojící na pozemku parc. č. st. 264, v k.ú. Hrabůvka, ve kterém se nachází 3 nadzemní podlaží s 3 bytovými jednotkami a 1 podzemní podlaží.

Den provádění úklidu oznámí zhotovitel písemně objednateli před zahájením prací. V případě změny dne konání úklidu v průběhu provádění prací je zhotovitel povinen toto písemně oznámit objednateli 30 kalendářních dnů předem, pokud se smluvní strany nedohodnou jinak.

### Rozsah a četnost úklidových prací:

#### 1 x týdně:

- úklid vstupního prostoru domu (zametení, vytření),
- úklid schodišťového prostoru, podest a mezipodest ve všech podlažích (zametení, vytření),
- úklid schodů do sklepních prostor a prostoru pod schodištěm (zametení, vytření),
- umytí a vyleštění vstupních domovních dveří a dveří ve společných prostorách domu,
- vynesení reklamních letáků,
- vyčištění rohože u vstupu,
- umytí okenních parapetů, vypínačů, otření prachu a ometání pavučin průběžně dle potřeby,
- zametení a vytření venkovní podesty u předního vstupu.

#### 1 x měsíčně:

- zametení a vytření sklepních prostor,
- umytí schodišťových madel a zábradlí,
- umytí schránek a zvonkového tabla.

#### 1 x za tři měsíce:

- umytí hydrantových skříněk,
- umytí sklepních dveří (ve společných prostorách domu).

#### 2 x ročně:

- umytí osvětlovacích těles ve společných prostorách bytového domu a sklepních prostorách,
- umytí schodišťových oken,
- umytí sklepních oken,
- ometení plynového potrubí na chodbě.

### Výměry objektu:

Venkovní prostor		
prostor	výměra	jednotka
Podesta	0,61	m <sup>2</sup>
Vnitřní prostor		
prostor	prostor	prostor
Schodiště	33,2	m <sup>2</sup>
Podesta	21,6	m <sup>2</sup>
Sklepní prostory	23,05	m <sup>2</sup>
Dveře sklepní	1	ks

Dveře vstupní – část. prosklené	1ks,2,35 m2	ks, m2
Dveře vnitřní plné	2	ks
Okna + parapety	6,2	m2
Okna sklepní + parapet	4,5	m2
Osvětlovací tělesa	13	ks
Hydrantové skříně	1	ks
Listovní schránky	0,54	m2

Součástí přílohy je půdorys bytového domu.



# SUTERÉN

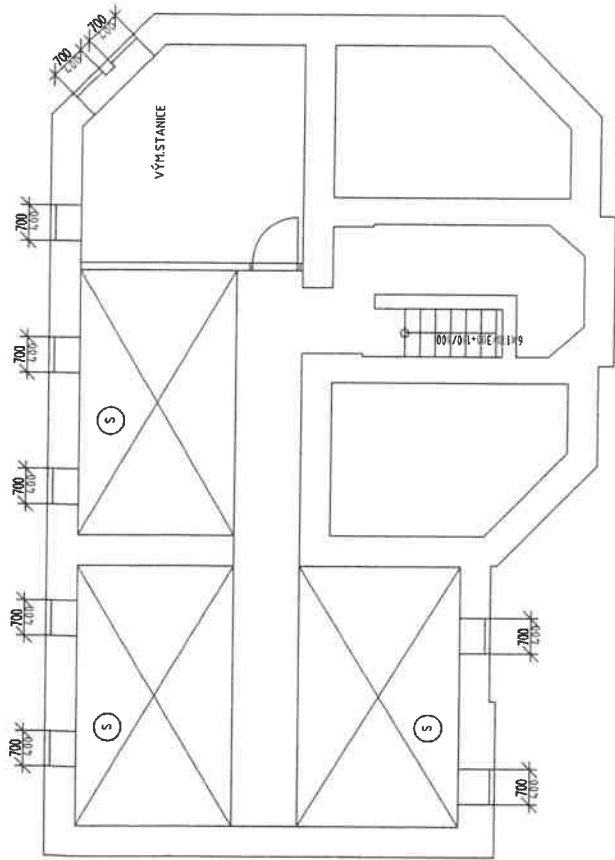

## 1.NP

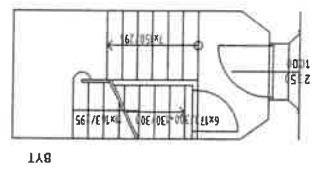

## 2.NP

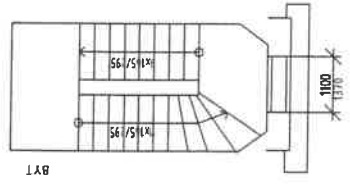

## 3.NP

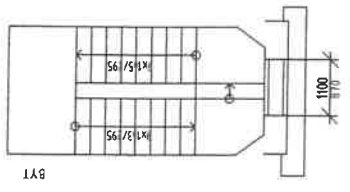

## 4.NP

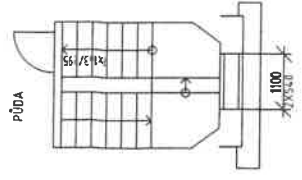

SKLEPNÍ BOXY

### VYMĚŘENÍ SPOLEČNÝCH PROSTOR BYTOVÝCH DOMŮ V MAJETKU SMO, SVĚŘENÝCH MĚSTSKÉMU OBVODU OSTRAVA-JIH PRO ZAJIŠTĚNÍ ÚKLIDU

INVESTOR	ČOS exim s.r.o. Alešova 26 370 01 České Budějovice	FORMAT:	2 x A4
VEDOUcí PROJEKTU	Ing. Lenka Janková	DATUM:	11 / 2017
NAZEV VÝKRESU	<b>JUBILEJNÍ 45</b>	MĚŘÍTKO:	1 : 100
		C.V.:	101

## Příloha č. 1. Dílčí část 5.8 - Bytový dům Jubilejní 310/46 Ostrava-Hrabůvka

Zhotovitel se zavazuje provádět pro Objednatele za úplaty úklidové služby ve společných prostorách bytového domu s č. p. 310 na ulici Jubilejní č. or. 46 v Ostravě -Zábřehu, stojící na pozemku parc. č. st.258, v k.ú. Hrabůvka, ve kterém se nachází 4 nadzemní podlaží se 7 bytovými jednotkami a 1 podzemní podlaží.

Den provádění úklidu oznámí zhotovitel písemně objednateli před zahájením prací. V případě změny dne konání úklidu v průběhu provádění prací je zhotovitel povinen toto písemně oznámit objednateli 30 kalendářních dnů předem, pokud se smluvní strany nedohodnou jinak.

### Rozsah a četnost úklidových prací:

#### 1 x týdně:

- úklid vstupního prostoru domu (zametení, vytření),
- úklid schodišťového prostoru, podest a mezipodest ve všech podlažích, balkonu (zametení, vytření),
- úklid schodů do sklepních prostor a prostoru pod schodištěm (zametení, vytření),
- umytí a vyleštění vstupních domovních dveří a dveří ve společných prostorách domu,
- vynesení reklamních letáků,
- vyčištění rohože u vstupu,
- umytí okenních parapetů, vypínačů, otření prachu a ometání pavučin průběžně dle potřeby,
- zametení a vytření venkovní podesty a schodů u předního a zadního vstupu.

#### 1 x měsíčně:

- zametení a vytření sklepních prostor, sušárny, kolárny,
- umytí schodišťových madel a zábradlí,
- umytí schránek a zvonkového tabla.

#### 1 x za tři měsíce:

- umytí hydrantových skříněk,
- umytí sklepních dveří (ve společných prostorách domu).

#### 2 x ročně:

- umytí osvětlovacích těles ve společných prostorách bytového domu a sklepních prostorách,
- umytí schodišťových oken,
- umytí sklepních oken,
- ometení plynového potrubí na chodbě.

### Výměry objektu:

Venkovní prostor		
prostor	výměra	jednotka
Schodiště	8,7	m2
Podesta	5,82	m2
Vnitřní prostor		
prostor	prostor	prostor
Schodiště	36,65	m2
Podesta	33,93	m2

Sklepní prostory	24,68	m2
Společný balkon	6,86	m2
Dveře balkonové	6,24	m2
Dveře sklepní	2	ks
Dveře vstupní – část. prosklené	2ks,4,7 m2	ks, m2
Dveře vnitřní plné	1	ks
Okna + parapety	6,49	m2
Okna sklepní + parapet	4,55	m2
Osvětlovací tělesa	21	ks
Hydrantové skříně	2	ks
Listovní schránky	0,94	m2
Sušárna	14,8	m2
Kolárna	12,3	m2

Součástí přílohy je půdorys bytového domu.

# SUTERÉN

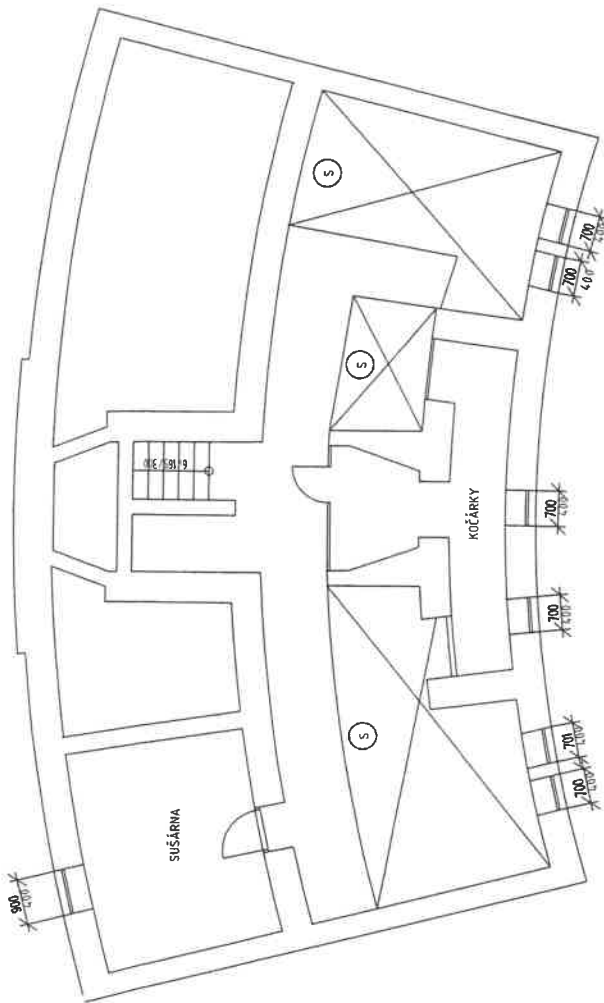

3.NP

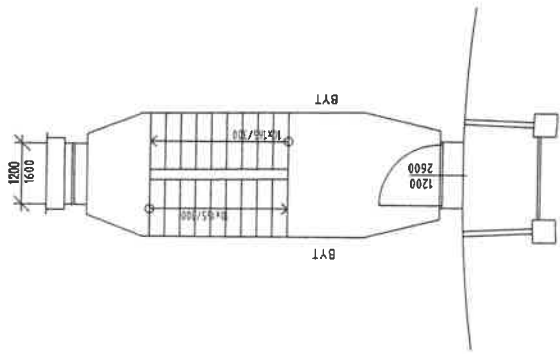

4.NP

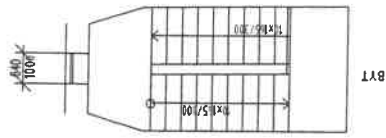

1.NP

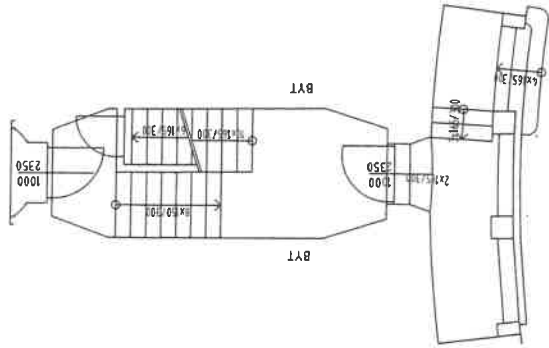

2.NP

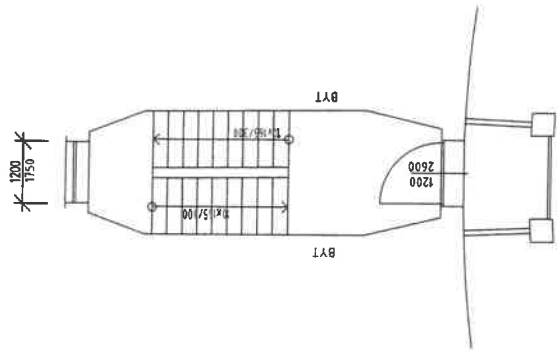

Ⓢ SKLEPNÍ BOXY

VYMĚŘENÍ SPOLEČNÝCH PROSTOR BYTOVÝCH DOMŮ V MAJETKU SMO,  
SVĚŘENÝCH MĚSTSKÉMU OBVODU OSTRAVA-JIH PRO ZAJIŠTĚNÍ ÚKLIDU

INVESTOR	Statutární město Ostrava - Městský obvod Ostrava - Jih	ČOS exim s.r.o. Alešova 26 370 01 České Budějovice
VEDOUcí PROJEKTU	Ing. Lenka Jakšová	FORMAT: 2 x A4
NÁZEV VÝKRESU		DATA: 11 / 2017
		MĚŘÍTKO: 1 : 100
		C.V.: 102

## JUBILEJNÍ 46

## Příloha č. 1. Dílčí část 5.9 - Bytový dům Jubilejní 493/66 Ostrava-Hrabůvka

Zhotovitel se zavazuje provádět pro Objednatele za úplaty úklidové služby ve společných prostorách bytového domu s č. p. 493 na ulici Jubilejní č. or. 66 v Ostravě -Zábřehu, stojící na pozemku parc. č. st.460, v k.ú. Hrabůvka, ve kterém se nachází 3 nadzemní podlaží se 4 bytovými jednotkami a 1 podzemní podlaží.

Den provádění úklidu oznámí zhotovitel písemně objednateli před zahájením prací. V případě změny dne konání úklidu v průběhu provádění prací je zhotovitel povinen toto písemně oznámit objednateli 30 kalendářních dnů předem, pokud se smluvní strany nedohodnou jinak.

### Rozsah a četnost úklidových prací:

#### 1 x týdně:

- úklid vstupního prostoru domu (zametení, vytření),
- úklid schodišťového prostoru, podest a mezipodest ve všech podlažích (zametení, vytření),
- úklid schodů do sklepních prostor a prostoru pod schodištěm (zametení, vytření),
- umytí a vyleštění vstupních domovních dveří a dveří ve společných prostorách domu,
- vynesení reklamních letáků,
- vyčištění rohože u vstupu,
- umytí okenních parapetů, vypínačů, otření prachu a ometání pavučin průběžně dle potřeby,
- zametení a vytření venkovní podesty a schodů u předního a zadního vstupu.

#### 1 x měsíčně:

- zametení a vytření sklepních prostor, kolárny,
- umytí schodišťových madel a zábradlí,
- umytí schránek a zvonkového tabla.

#### 1 x za tři měsíce:

- umytí hydrantových skříněk,
- umytí sklepních dveří (ve společných prostorách domu).

#### 2 x ročně:

- umytí osvětlovacích těles ve společných prostorách bytového domu a sklepních prostorách,
- umytí schodišťových oken,
- umytí sklepních oken,
- ometení plynového potrubí na chodbě.

### Výměry objektu:

Venkovní prostor		
prostor	výměra	jednotka
Schodiště	5,03	m2
Podesta	3,63	m2
Vnitřní prostor		
prostor	prostor	prostor
Schodiště	37,16	m2
Podesta	31,08	m2
Sklepní prostory	38,7	m2

Dveře sklepní	2	ks
Dveře vstupní – část. prosklené	2ks,4,8 m2	ks, m2
Dveře vnitřní plné	2	ks
Okna + parapety	8,98	m2
Okna sklepní + parapet	5,24	m2
Osvětlovací tělesa	22	ks
Listovní schránky	0,6	m2
Kolárna	21,2	m2

Součástí přílohy je půdorys bytového domu.

# SUTERÉN

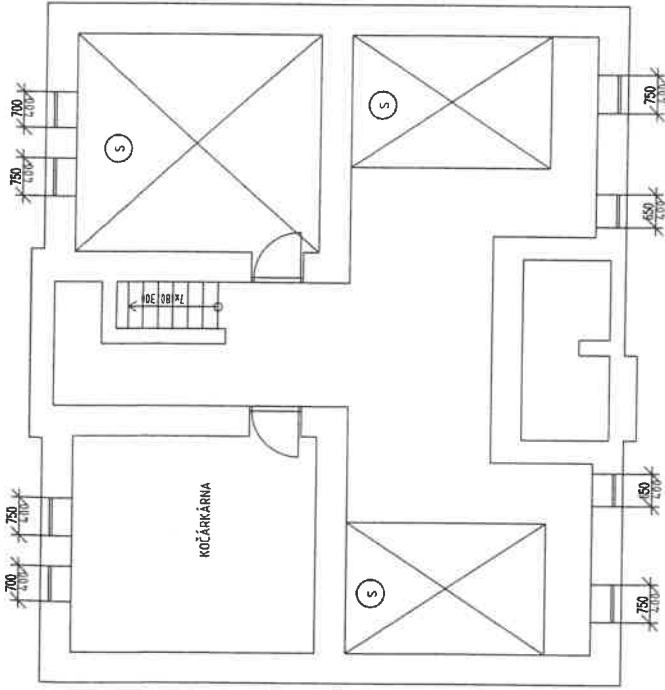

# 1NP

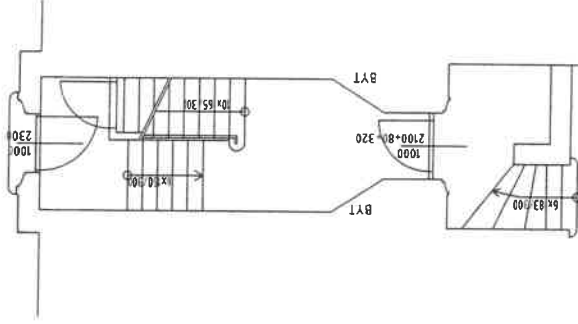

# 2NP

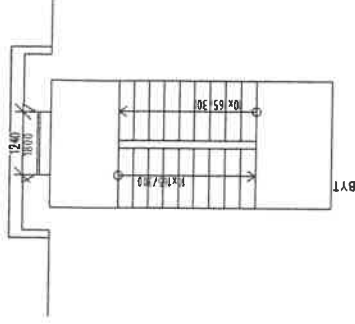

# 3NP

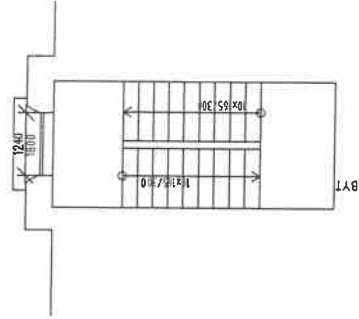

# 4NP

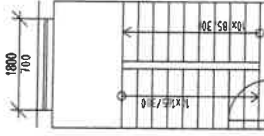

SKLEPNÍ BOXY

## VYMĚŘENÍ SPOLEČNÝCH PROSTOR BYTOVÝCH DOMŮ V MAJETKU SMO, SVĚŘENÝCH MĚSTSKÉMU OBVODU OSTRAVA-JIH PRO ZAJIŠTĚNÍ ÚKLIDU

INVESTOR	Statutární město Ostrava - Městský obvod Ostrava - Jih	ČOS exim s.r.o. Alešova 26 370 01 České Budějovice
VEDOUcí PROJEKTU	Ing. Lenka Jankšová	FORMAT: 2 x A4
NAZEV VÝKRESU	<b>JUBILEJNÍ 66</b>	DATA: 11 / 2017
		MĚŘITKO: 1 : 100
		C.V.: 119

## Příloha č. 1. Dílčí část 5.10 - Bytový dům Oráčova 1326/1 Ostrava-Hrabůvka

Zhotovitel se zavazuje provádět pro Objednatele za úplaty úklidové služby ve společných prostorách bytového domu s č. p. 1326 na ulici Oráčova č. or. 1 v Ostravě –Hrabůvce, stojící na pozemku parc. č. st. 1286, v k.ú. Hrabůvka, ve kterém se nachází 13 nadzemních podlaží s 60 bytovými jednotkami.

Den provádění úklidu oznámí zhotovitel písemně objednateli před zahájením prací. V případě změny dne konání úklidu v průběhu provádění prací je zhotovitel povinen toto písemně oznámit objednateli 30 kalendářních dnů předem, pokud se smluvní strany nedohodnou jinak.

### Rozsah a četnost úklidových prací:

#### 2 x týdně:

- úklid vstupní haly (zametení, vytření),
- úklid výtahové kabiny (zametení, vytření, omytí stěn výtahu, vyleštění zrcadla),
- umytí a vyleštění vstupních domovních dveří a dveří ve společných prostorách domu,
- umytí výtahových dveří,
- umytí okenních parapetů, vypínačů a ometání pavučin průběžně dle potřeby.

#### 1 x týdně:

- úklid chodeb, schodišťového prostoru, podest a mezipodest ve všech podlažích (zametení, vytření),
- vynesení reklamních letáků,
- vyčištění rohože u vstupu,
- zametení před vstupem.

#### 1 x měsíčně:

- zametení a vytření sklepních prostor,
- umytí schodišťových madel a zábradlí,
- umytí schránek a zvonkového tabla,
- umytí otopných těles.

#### 1 x za tři měsíce:

- umytí hydrantových skříněk,
- umytí sklepních dveří (ve společných prostorách domu).

#### 2 x ročně:

- umytí osvětlovacích těles ve společných prostorách bytového domu a sklepních prostorách,
- umytí schodišťových oken,
- umytí sklepních oken.

### Výměry objektu:

Vnitřní prostor		
prostor	výměra	jednotka
Schodiště	105,9	m <sup>2</sup>
Podesty	61,36	m <sup>2</sup>
Chodba	434,46	m <sup>2</sup>
Sklepní prostory	30,72	m <sup>2</sup>
Dveře sklepní	6	ks



Dveře vstupní –prosklené	1ks, 2,31 m2	ks, m2
Dveře vnitřní prosklené	64	ks
Skleněné stěny	133,95	m2
Okna + parapety	203,78	m2
Okna sklepní + parapet	8,1	m2
Výtah	2 ks, 2,95 m2	ks, m2
Dveře výtahu	26	ks
Osvětlovací tělesa	203	ks
Hydrantové skříně	15	ks
Otopná tělesa	0,24	m2
Listovní schránky	3,2	m2

Součástí přílohy je půdorys bytového domu.

1.NP

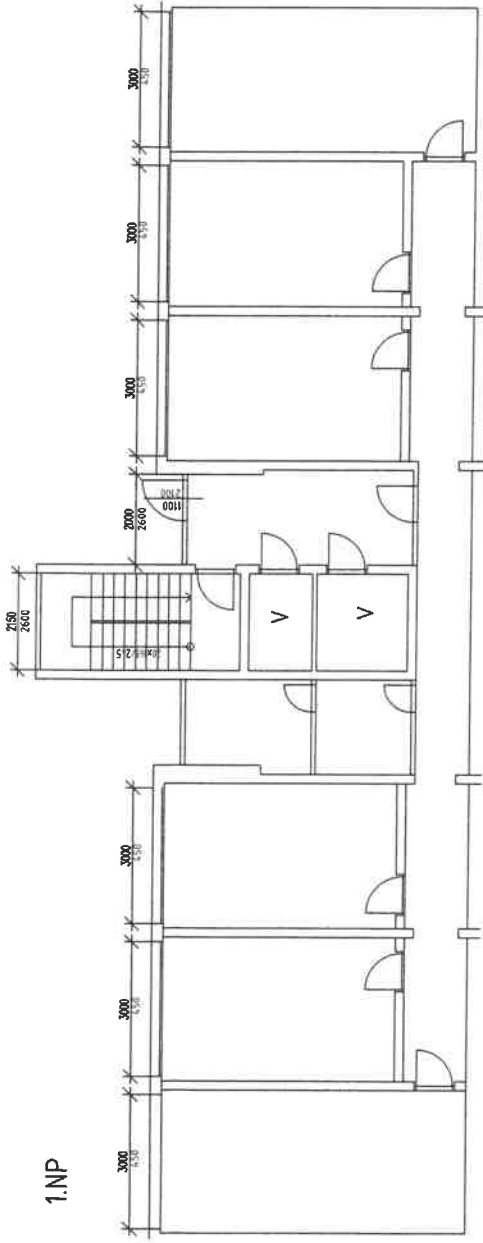

2.NP-13.NP

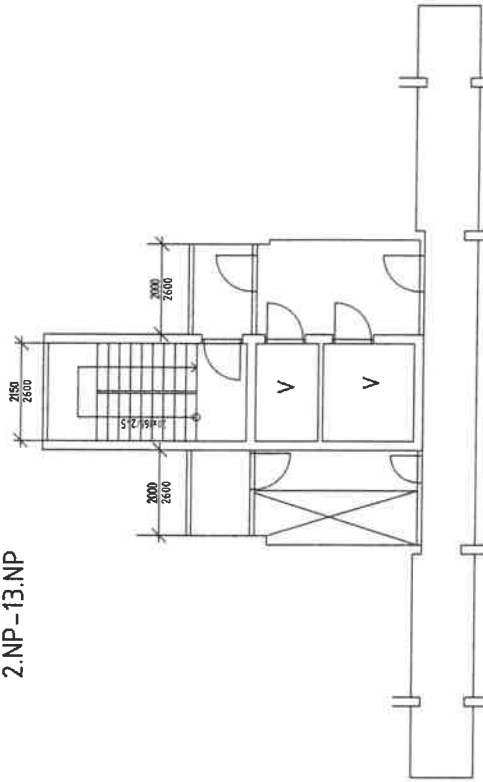

SKLEPNÍ BOXY

<p><b>VYMĚŘENÍ SPOLEČNÝCH PROSTOR BYTOVÝCH DOMŮ V MAJETKU SMO, SVĚŘENÝCH MĚSTSKÉMU OBVODU OSTRAVA-JIH PRO ZAJIŠTĚNÍ ÚKLIDU</b></p>	
INVESTOR	<p>ČOS exim s.r.o. Alešova 26 370 01 České Budějovice</p>
VEDOUČÍ PROJEKTU	<p>Staudární město Ostrava - Městský obvod Ostrava - Jih</p>
NAČEV VÝPŘESU	<p>Ing. Lenka Jelešová</p>
FORMÁT	2 x A4
DATAK	11 / 2017
MĚŘITOK	1 : 100
Č.V.	150
<p><b>ORÁČOVA 1</b></p>	

## Příloha č. 1. Dílčí část 5.11 - Bytový dům Provaznická 1647/32 Ostrava-Hrabůvka

Zhotovitel se zavazuje provádět pro Objednatele za úplaty úklidové služby ve společných prostorách bytového domu s č. p. 1647 na ulici Provaznická č. or. 32 v Ostravě–Hrabůvce, stojící na pozemku parc. č. st. 2225, v k.ú. Hrabůvka, ve kterém se nachází 5 nadzemních podlaží s 22 bytovými jednotkami.

Den provádění úklidu oznámí zhotovitel písemně objednateli před zahájením prací. V případě změny dne konání úklidu v průběhu provádění prací je zhotovitel povinen toto písemně oznámit objednateli 30 kalendářních dnů předem, pokud se smluvní strany nedohodnou jinak.

### Rozsah a četnost úklidových prací:

#### 1 x týdně:

- úklid vstupního prostoru domu (zametení, vytření),
- úklid schodišťového prostoru, podest a mezipodest ve všech podlažích (zametení, vytření),
- úklid výtahové kabiny (zametení, vytření, omytí stěn výtahu, vyleštění zrcadla),
- umytí a vyleštění vstupních domovních dveří a dveří ve společných prostorách domu,
- umytí výtahových dveří,
- vynesení reklamních letáků,
- vyčištění rohože u vstupu,
- umytí okenních parapetů, vypínačů a ometání pavučin průběžně dle potřeby,
- zametení před vstupem.

#### 1 x měsíčně:

- zametení a vytření sklepních prostor, kolárny,
- umytí schodišťových madel a zábradlí,
- umytí schránek a zvonkového tabla,
- umytí otopných těles.

#### 1 x za tři měsíce:

- umytí hydrantových skříněk,
- umytí sklepních dveří (ve společných prostorách domu).

#### 2 x ročně:

- umytí osvětlovacích těles ve společných prostorách bytového domu a sklepních prostorách,
- umytí schodišťových oken,
- umytí sklepních oken.

### Výměry objektu:

Vnitřní prostor		
prostor	výměra	jednotka
Schodiště	61,23	m <sup>2</sup>
Podesty	13,1	m <sup>2</sup>
Chodby	92,88	m <sup>2</sup>
Sklepní prostory	24,55	m <sup>2</sup>
Dveře sklepní	6	ks
Dveře vstupní – prosklené	1ks,3,1 m <sup>2</sup>	ks, m <sup>2</sup>
Dveře vnitřní plné	1	ks

Okna + parapety	16,2	m2
Okna sklepní + parapet	3,24	m2
Výtah	1 ks, 1,64 m2	ks, m2
Dveře výtahu	5	ks
Rohož	1,2	m2
Osvětlovací tělesa	27	ks
Hydrantové skříně	2	ks
Otopná tělesa	1,68	m2
Listovní schránky	1,68	m2
Kolárna	7,7	m2

Součástí přílohy je půdorys bytového domu.

1.NP

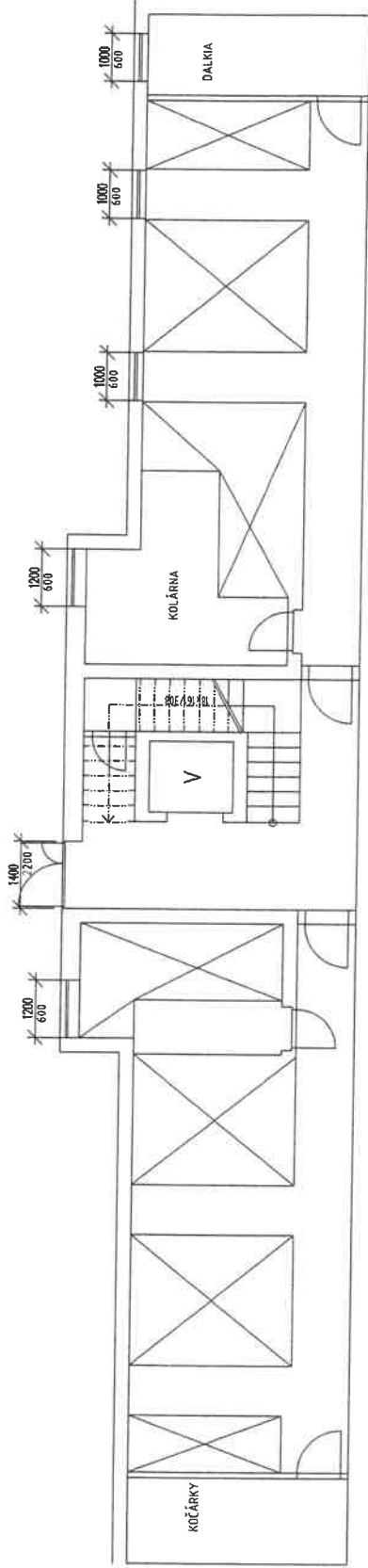

5.NP

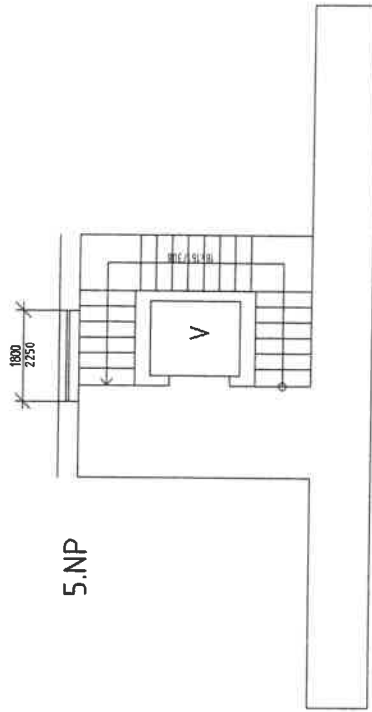

2.-4.NP

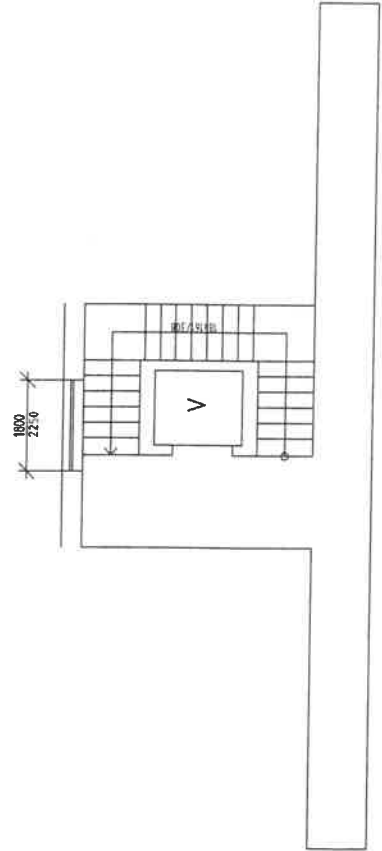

SKLEPNÍ BŮXY

VYMĚŘENÍ SPOLEČNÝCH PROSTOR BYTOVÝCH DOMŮ V MAJETKU SMO,  
SVĚŘENÝCH MĚSTSKÉMU OBVODU OSTRAVA-JIH PRO ZAJIŠTĚNÍ ÚKLIDU

INVESTOR	Statutární město Ostrava - Městský obvod Ostrava - Jih	ČOS exim s.r.o. Alešova 26 370 01 České Budějovice
VEDOUcí PROJEKTU	Ing. Lenka Jankšová	FORMÁT: 2 x A4
NAZEV VÝKRESU		DATUM: 11 / 2017
		MĚŘÍTKO: 1 : 100
		Č.v.: 167

PROVAZNICKÁ 32

## Příloha č. 1. Dílčí část 5.12 - Bytový dům Stadická 1369/3 Ostrava-Hrabůvka

Zhotovitel se zavazuje provádět pro Objednatele za úplaty úklidové služby ve společných prostorách bytového domu s č. p. 1329 na ulici Stadická č. or. 3 v Ostravě –Hrabůvce, stojící na pozemku parc. č. st. 1298, v k.ú. Hrabůvka, ve kterém se nachází 13 nadzemních podlaží s 60 bytovými jednotkami.

Den provádění úklidu oznámí zhotovitel písemně objednateli před zahájením prací. V případě změny dne konání úklidu v průběhu provádění prací je zhotovitel povinen toto písemně oznámit objednateli 30 kalendářních dnů předem, pokud se smluvní strany nedohodnou jinak.

### Rozsah a četnost úklidových prací:

#### 2 x týdně:

- úklid vstupní haly (zametení, vytření),
- úklid výtahové kabiny (zametení, vytření, omytí stěn výtahu, vyleštění zrcadla),
- umytí a vyleštění vstupních domovních dveří a dveří ve společných prostorách domu,
- umytí výtahových dveří,
- umytí okenních parapetů, vypínačů a ometání pavučin průběžně dle potřeby.

#### 1 x týdně:

- úklid chodeb, schodišťového prostoru, podest a mezipodest ve všech podlažích (zametení, vytření),
- vynesení reklamních letáků,
- vyčištění rohože u vstupu,
- zametení před vstupem.

#### 1 x měsíčně:

- zametení a vytření sklepních prostor, sušárny,
- umytí schodišťových madel a zábradlí,
- umytí schránek a zvonkového tabla,
- umytí otopných těles.

#### 1 x za tři měsíce:

- umytí hydrantových skříněk,
- umytí sklepních dveří (ve společných prostorách domu).

#### 2 x ročně:

- umytí osvětlovacích těles ve společných prostorách bytového domu a sklepních prostorách,
- umytí schodišťových oken,
- umytí sklepních oken.

### Výměry objektu:

Vnitřní prostor		
prostor	výměra	jednotka
Schodiště	105,9	m <sup>2</sup>
Podesty	61,36	m <sup>2</sup>
Chodby	434,46	m <sup>2</sup>
Sklepní prostory	30,72	m <sup>2</sup>
Dveře sklepní	6	ks

Dveře vstupní –prosklené	1ks, 2,31 m2	ks, m2
Dveře vnitřní prosklené	64	ks
Skleněné stěny	133,95	m2
Okna + parapety	203,78	m2
Okna sklepní + parapet	8,1	m2
Výtah	2 ks, 2,95 m2	ks, m2
Dveře výtahu	26	ks
Osvětlovací tělesa	203	ks
Hydrantové skříně	15	ks
Otopná tělesa	0,24	m2
Listovní schránky	3,2	m2
Sušárna	31,96	m2

Součástí přílohy je půdorys bytového domu.

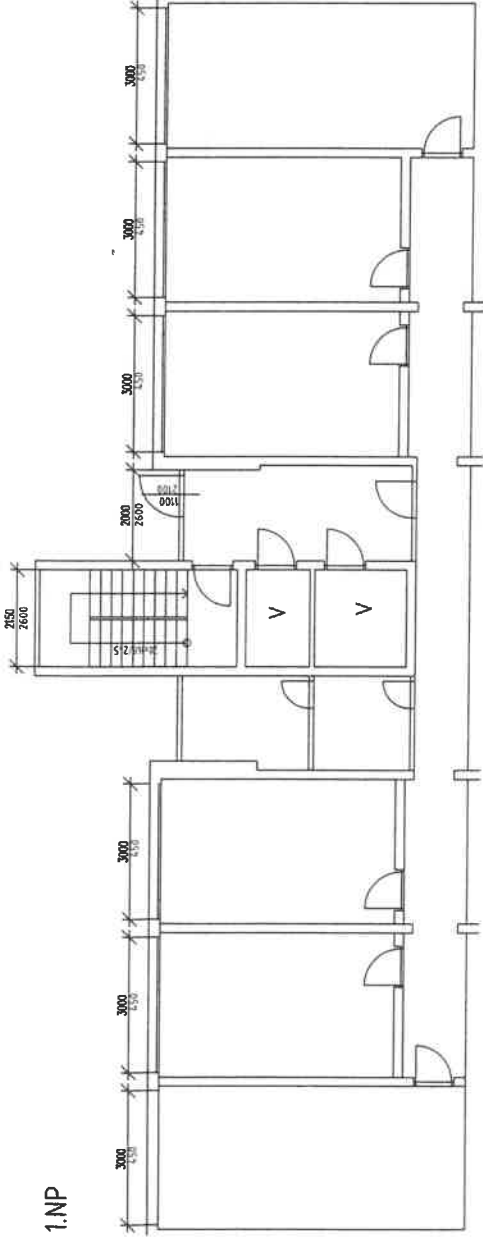

1.NP

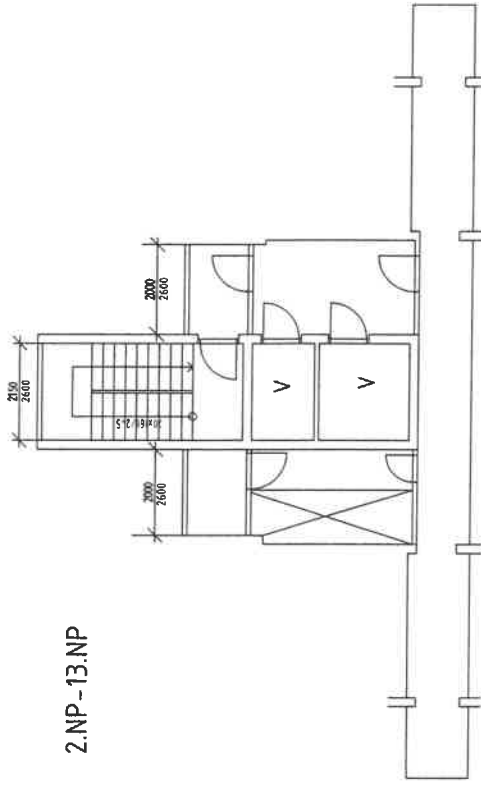

2.NP - 13.NP

SKLEPNÍ BOKY

<b>VYMĚŘENÍ SPOLEČNÝCH PROSTOR BYTOVÝCH DOMŮ V MAJETKU SMO, SVĚŘENÝCH MĚSTSKÉMU OBVODU OSTRAVA-JIH PRO ZAJIŠTĚNÍ ÚKLIDU</b>		ČOS exim s.r.o. Alešova 28 370 01 České Budějovice	
INVESTOR	Stavutární město Ostrava - Městský obvod Ostrava - Jih	FORMAT	2 x A4
VEDOUcí PROJEKTU	Ing. Lenka Jilešová	DATUM	11 / 2017
NAZEV VÝKRESU	<b>STADICKÁ 3</b>	MĚŘÍTKO	1 : 100
		Č.V.:	184